

QUADRO COMANDO  
CONTROL PANEL  
TABLEAU DE COMMANDE  
SELBSTÜBERWACHENDE STEUERUNG  
CUADRO DE MANDOS  
BEDIENINGSPANEEL

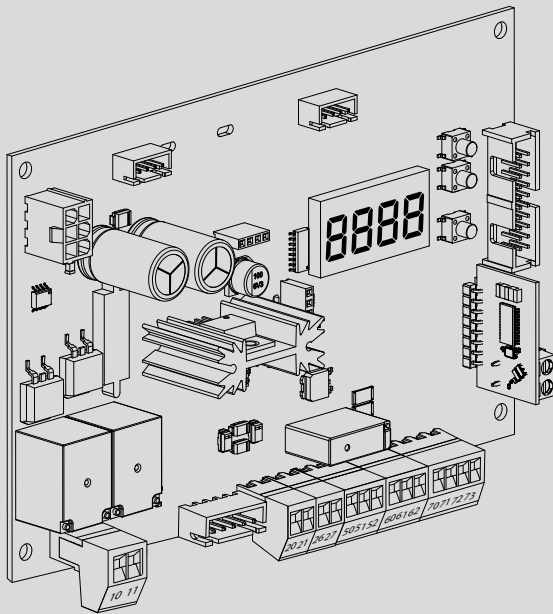

ISTRUZIONI DI INSTALLAZIONE  
INSTALLATION MANUAL  
INSTRUCTIONS D'INSTALLATION  
MONTAGEANLEITUNG  
INSTRUCCIONES DE INSTALACION  
INSTALLATIEVOORSCHRIFTEN

# MERAK BT A

IT	LINGUA ORIGINALE
EN	TRANSLATED VERSION
FR	VERSION TRADUITE
DE	ÜBERSETZTE VERSION
ES	VERSIÓN TRADUCIDA
NL	VERTAALDE VERSIE





AZIENDA CON  
SISTEMA DI GESTIONE  
CERTIFICATO DA DNV GL  
= ISO 9001 =  
= ISO 14001 =





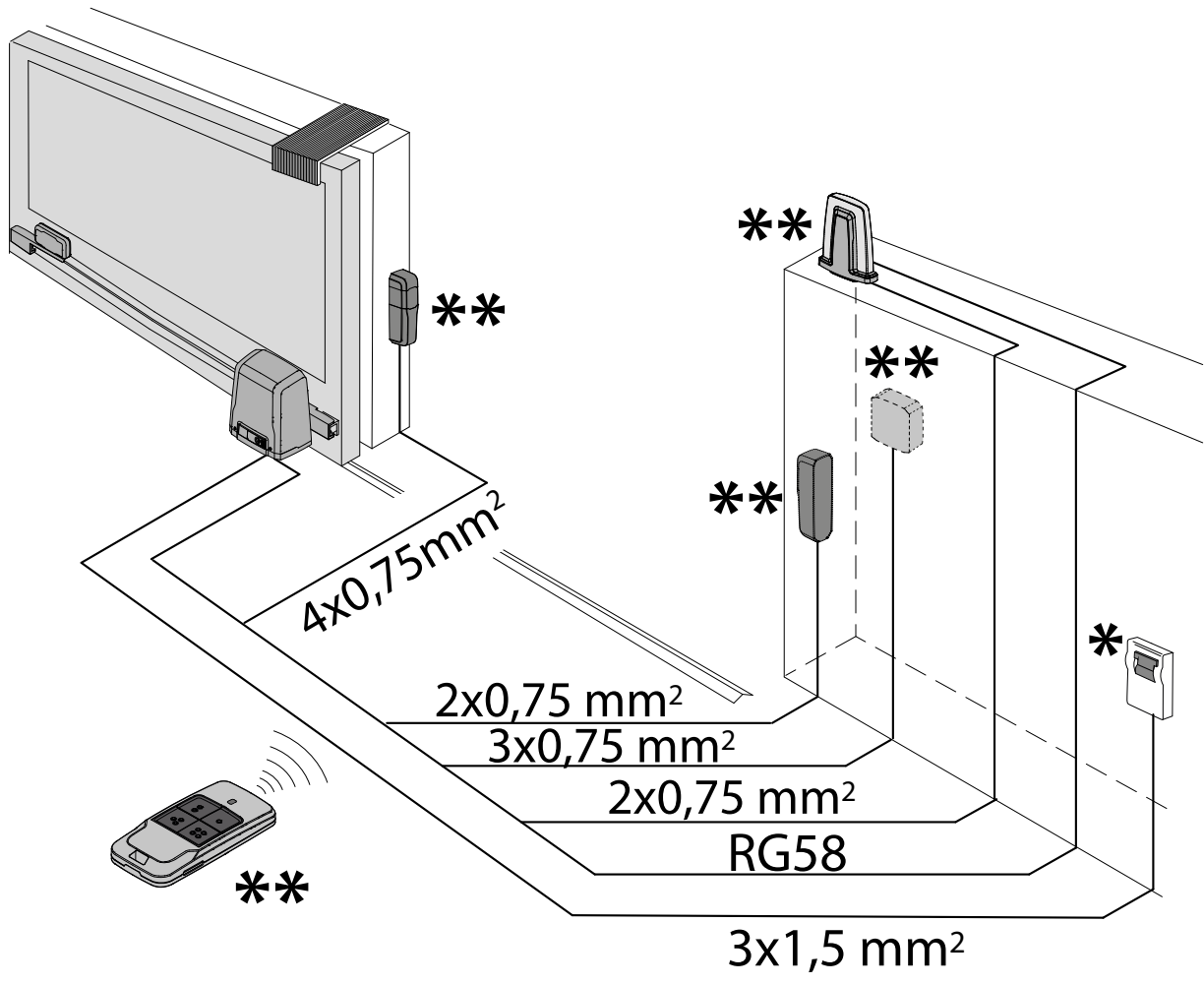

24 V

PREDISPOSIZIONE TUBI  
 TUBE ARRANGEMENT  
 PRÉDISPOSITION DES TUYAUX  
 VORBEREITUNG DER LEITUNGEN  
 DISPOSICIÓN DE TUBOS  
 VOORBEREIDING LEIDINGEN

Example



\*   
 BUY

\*\*   

Connettore scheda opzionale  
Connector for optional board  
Connecteur carte facultative  
Steckverbinder Zusatzkarte  
Conector de la tarjeta opcional  
Connector optionele kaart

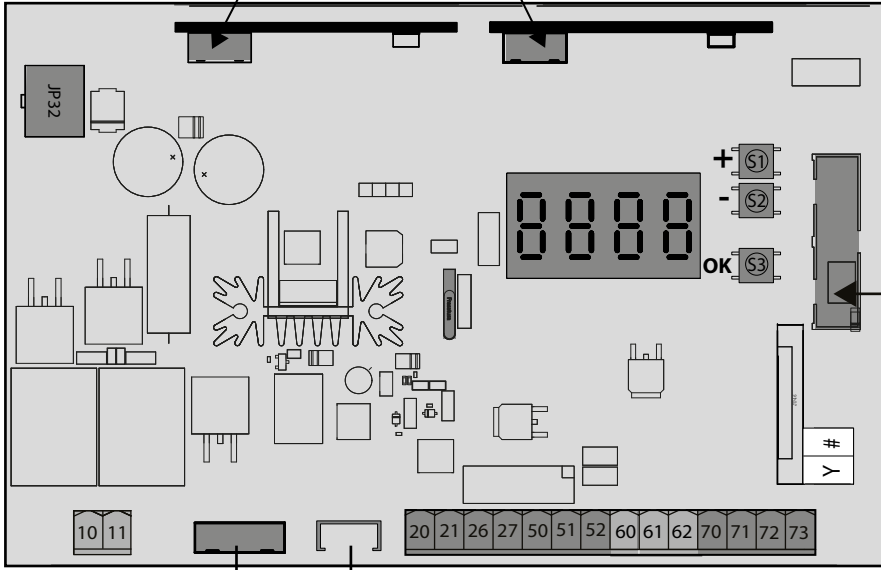
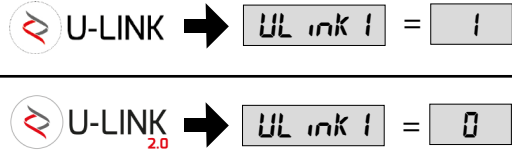

Connettore scheda espansione  
Expansion card connector  
Connecteur de carte d'extension  
Steckverbinder der -Erweiterungskarte  
Conector tarjeta de expansión  
Stekker-uitbreidingskaart

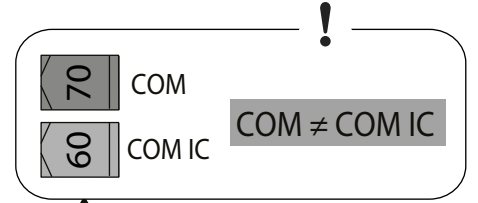

Connettore finecorsa  
Limit switch connector  
Connecteur de fin de course  
Steckverbinding Endschalter  
Conector final de carrera  
Connector eindaanslag



Motore  
Motor  
moteur  
Motor  
Eindaanslag  
Encoder

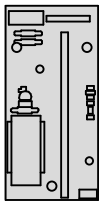

solo per / only for  
uniquement sur/nur für  
solo para / apenas para  
**ARES VELOCE BT B 500**

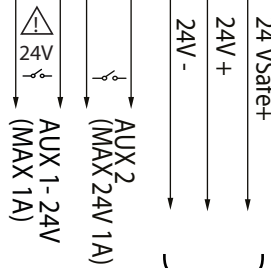

Alimentazione accessori  
Accessories power supply  
Alimentation des accessoires  
Stromversorgung Zubehör  
Alimentación accesorios  
Voeding accessoires

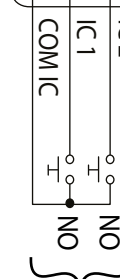
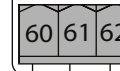

Comandi  
Commands  
Commandes  
Commandes  
Bedienelemente  
Mandos  
Commando's

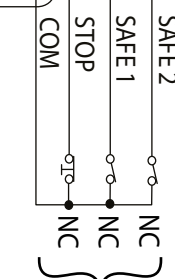
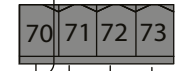

Sicurezze  
Safety devices  
Sécurité  
Sicherheitsvorrichtungen  
Dispositivos de seguridad  
Veiligheden

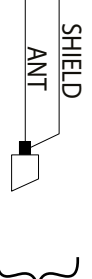

Antenna  
Antenne  
Antena  
Antenne

	10	11	
	Ares	Deimos	Ares/Deimos
IT	Nero	Blu	Rosso
EN	Black	Blue	Red
FR	Noir	Bleu	Rouge
DE	Schwarz	Blau	Rot
ES	Negro	Azul	Rojo
NL	Zwart	Blauw	Rood

**EXAMPLE**

AUX 2 = 0

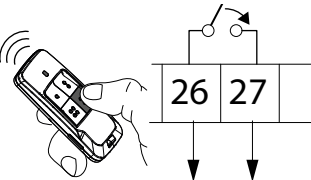



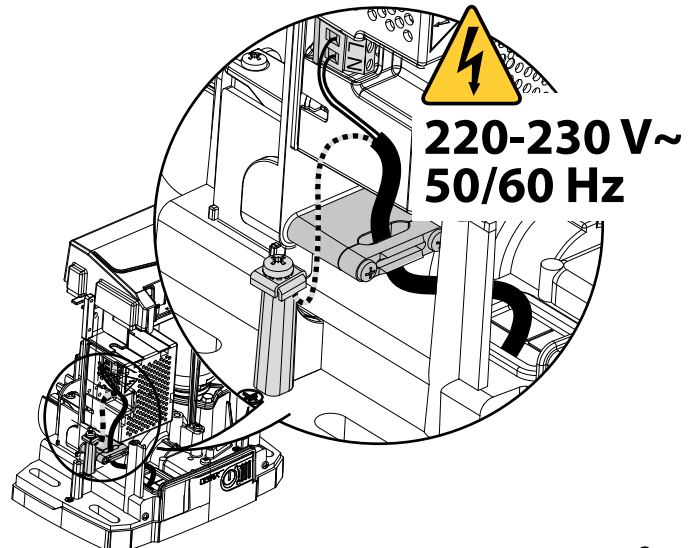
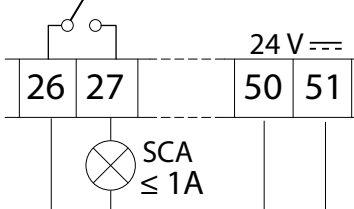



AUX 2 = 1



**DIAGNOSTICS**







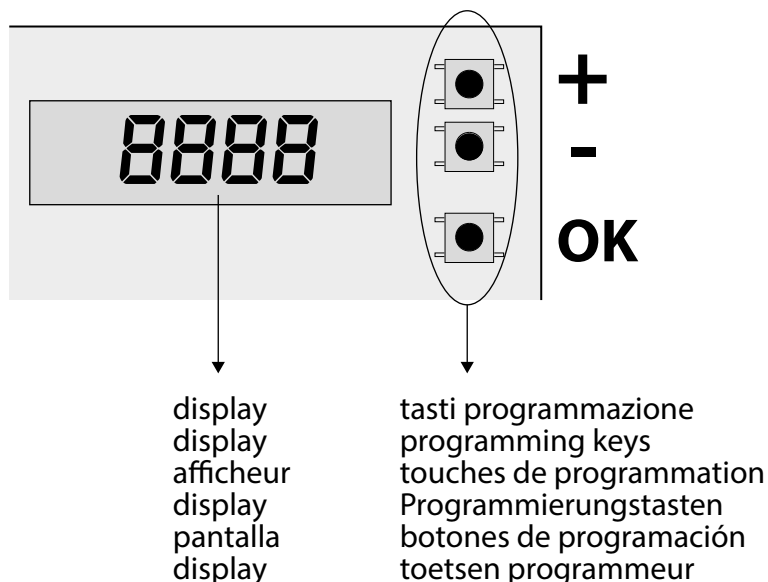









↓

-  **PAGE 8-24-25**
-  **PAGE 8-38-39**
-  **PAGE 8-52-53**
-  **PAGE 8-66-67**
-  **PAGE 8-80-81**
-  **PAGE 8-94-95**



display  
display  
afficheur  
display  
pantalla  
display

tasti programmazione  
programming keys  
touches de programmation  
Programmierungstasten  
botones de programación  
toetsen programmeur

	+	 <b>&lt; 2s</b>	OPEN / STOP - OPEN / STOP - OUVERTURE / ARRÊT OPEN / STOP - OPEN / STOP - OPEN / STOP
		 <b>&gt; 5s</b>	Aggiungi 1° canale radio - Add 1st radio channel Ajouter 1er canal radio - 1. Funkkanal hinzufügen Agregar 1er canal radio - 1e radiokanaal toevoegen
		 <b>x1</b>	↑ navigazione nel menù - scroll through the menu - navigation dans le menu Navigation im Menü - navegación por el menú - navigatie in het menu
	-	 <b>&lt; 2s</b>	CLOSE / STOP - CLOSE / STOP - FERMETURE / ARRÊT CLOSE / STOP - CLOSE / STOP - CLOSE / STOP
		 <b>&gt; 5s</b>	Aggiungi 2° canale radio - Add 2nd radio channel Ajouter 2e canal radio - 2. Funkkanal hinzufügen Agregar 2° canal radio - 2e radiokanaal toevoegen
		 <b>x1</b>	↓ navigazione nel menù - scroll through the menu - navigation dans le menu Navigation im Menü - navegación por el menú - navigatie in het menu
	OK	 <b>&gt; 5s</b>	avvio autosest - start autosest - lancement de l'autosest Autosest-Start - inicio autosest - autosest starten
		 <b>x1 ENTER</b>	avvio procedura guidata / conferma selezione start guided procedure / confirm selection lancement de la procédure guidée / confirmer la sélection Start des Assistenten / Auswahl bestätigen inicio del asistente / confirmar selección wizardprocedure starten / bevestig de selectie
		 <b>x2 ENTER</b>	ingresso menù avanzato - enter advanced menu entrée menu avancé - Zugang zum erweiterten Menü entrada menú avanzado - ingang uitgebreid menu
	+	 <b>&gt; 5s</b>	cancellazione trasmettitori - transmitters cancellation annulation des émetteurs - löschen der sender eliminación transmisores - wissen zenders
		 <b>x7 ESC</b>	uscita menù - exit menu - sortie menu Menüabbruch - salida menú - uitgang menu

**SCHEDA DI ESPANSIONE - EXPANSION BOARD - CARTE D'EXTENSION  
ERWEITERUNGSKARTE - TARJETA DE EXPANSIÓN - UITBREIDINGSKAART**

**B1**

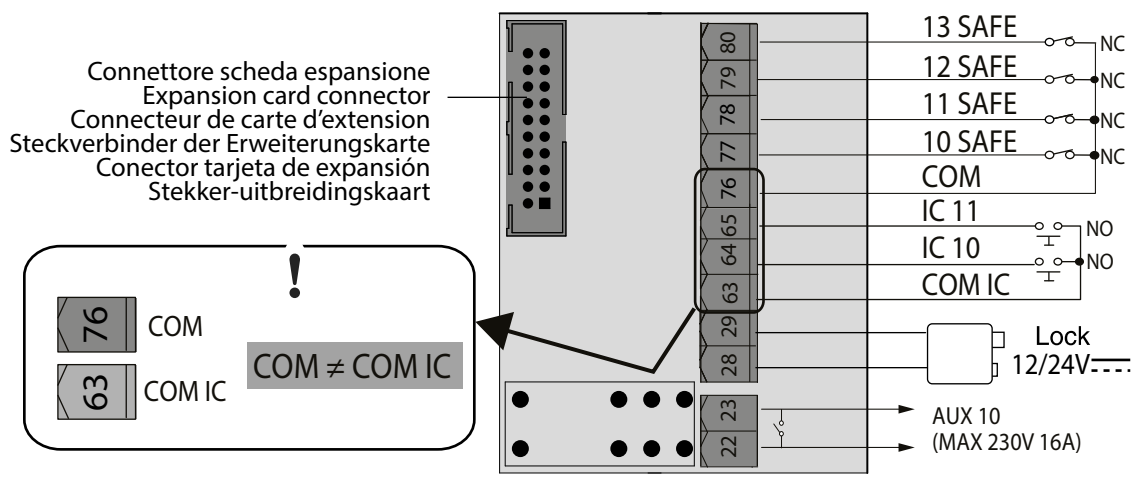

**ELECTRICAL LOCK connection example**

**B2**

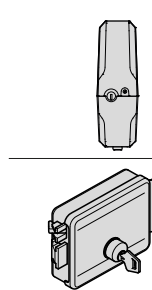
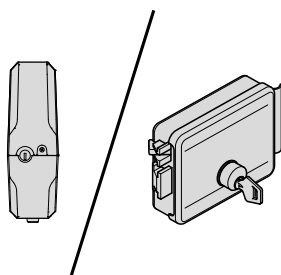

**1 EBP BT**

**24V**

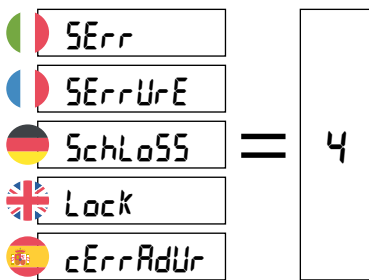

**1 ECB**

**12V**

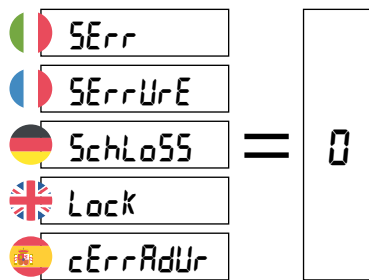

**1 ECB**

**24V**

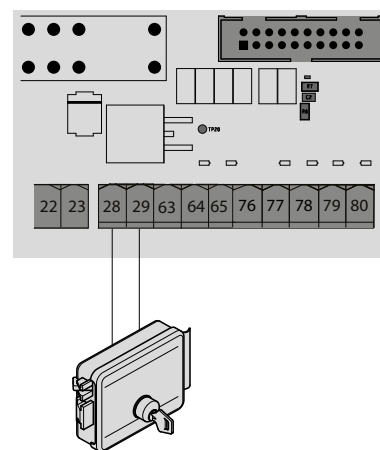
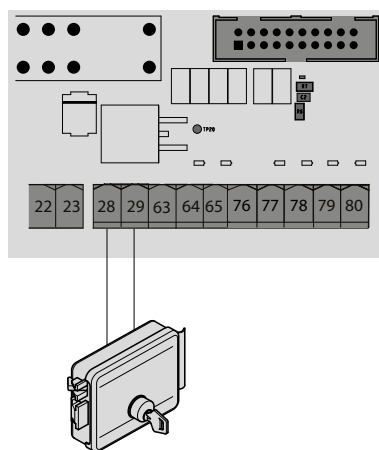
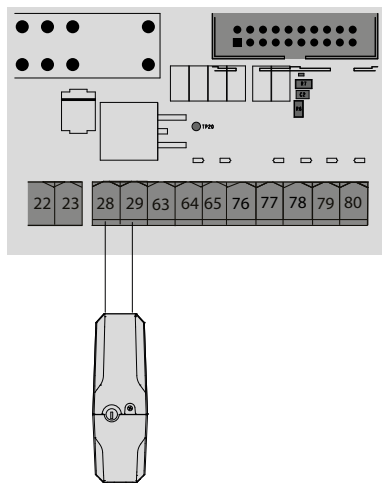
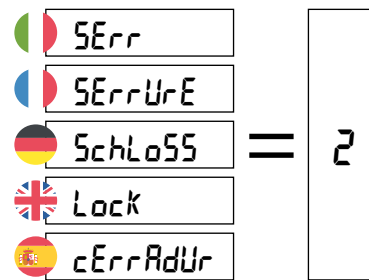

24 V

# SAFE 1 / SAFE 2 Connection Example

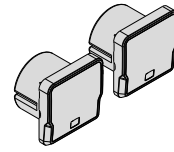
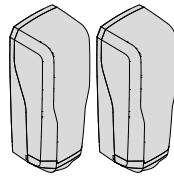
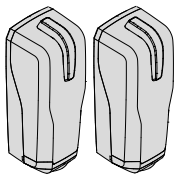
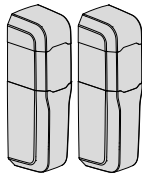

Fotocellule non verificate (Check ogni 6 mesi)  
Photocells not checked (Check every 6 months)  
Photocellules non vérifiées (contrôle tous les 6 mois)  
Fotozellen nicht überprüft (alle 6 Monate überprüfen)  
Fotocélulas no controladas (Control cada 6 meses)  
Fotocellen niet gecontroleerd (Check elke 6 maanden)

**C**

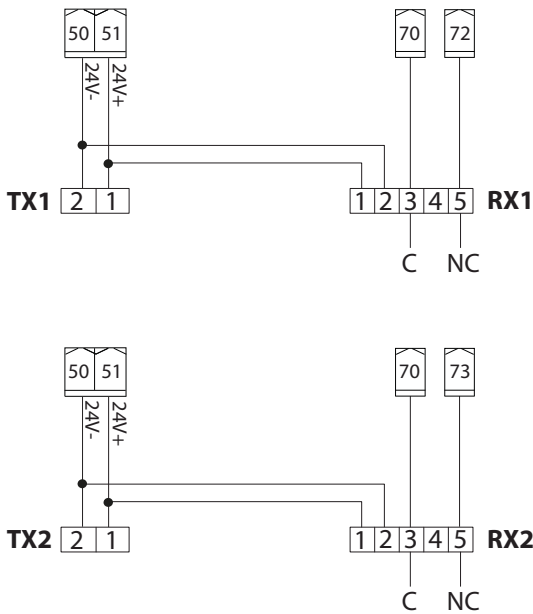

Fotocellula verificata  
Photocell checked  
Photocellule vérifiée  
Fotozelle überprüft  
Fotocélula controlada  
Fotocel gecontroleerd

**D**

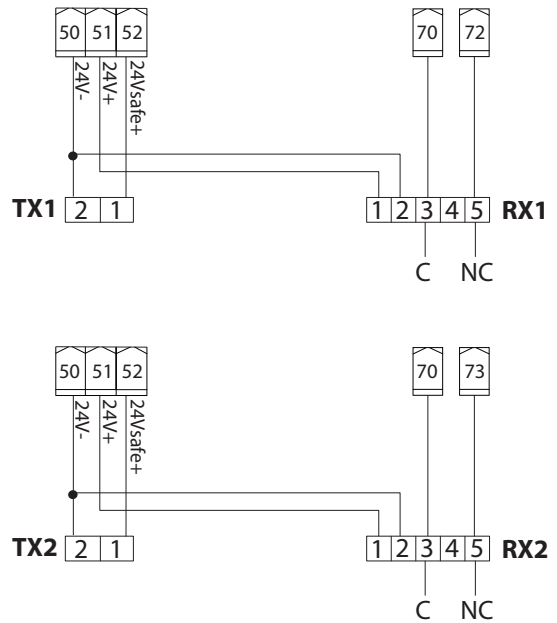

## ITALIANO

**È NECESSARIO SEGUIRE QUESTA SEQUENZA DI REGOLAZIONI:**

- 1 - Autoset
- 2 - Programmazione radiocomando
- 3 - Eventuali regolazioni dei parametri / logiche

## ENGLISH

**IT IS NECESSARY TO FOLLOW THIS SEQUENCE OF ADJUSTMENTS:**

- 1 - Autoset
- 2 - Programming remote controls
- 3 - Setting of parameters/logic, where necessary

## FRANÇAIS

**VOUS DEVEZ OBLIGATOIREMENT SUIVRE CETTE SÉQUENCE DE RÉGLAGES:**

- 1 - Réglage automatique (autoset)
- 2 - Programmation de la radiocommande
- 3 - Réglages éventuels des paramètres / logiques

## DEUTSCH

**DIESE SEQUENZ DER EINSTELLUNGEN MUSS BEFOLGT WERDEN:**

- 1 - Autoset
- 2 - Programmierung fernbedienung
- 3 - Eventuelle einstellungen der parameter / logiken

## ESPAÑOL

**ES NECESARIO SEGUIR ESTA SECUENCIA DE AJUSTES:**

- 1 - Autoset
- 2 - Programación de radiomando
- 3 - Eventuales regulaciones de los parámetros / lógicas

## NEDERLANDS

**VERRICHT DE VOLGENDE REGULINGEN:**

- 1 - Autoset
- 2 - Programmering afstandsbediening
- 3 - Eventuele regelingen van de parameters / logica's

**ALTERNATIVE DI INSTALLAZIONE - INSTALLATION ALTERNATIVES  
 ALTERNATIVES D'INSTALLATION - INSTALLATIONSALTERNATIVEN  
 ALTERNATIVAS DE INSTALACIÓN - ALTERNATIEVEN VOOR INSTALLATIE**

**E**

**1**

**DEIMOS ULTRA BT B 400  
 DEIMOS ULTRA BT B 600  
 ARES ULTRA BT B 1000  
 ARES ULTRA BT B 1500**

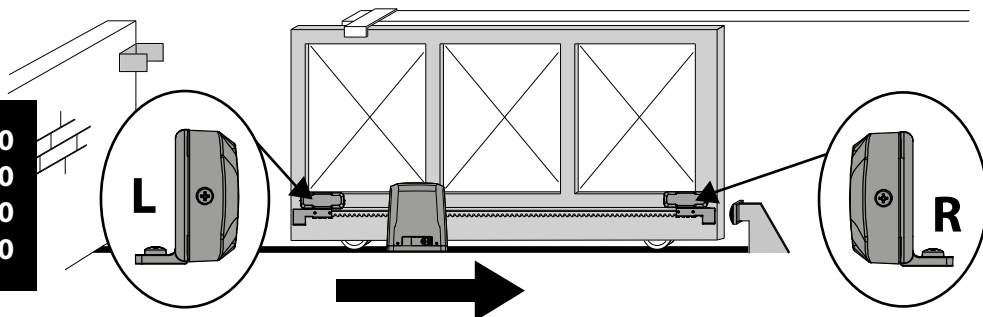

**ARES VELOCE BT B 500  
 ARES VELOCE BT B 1000**

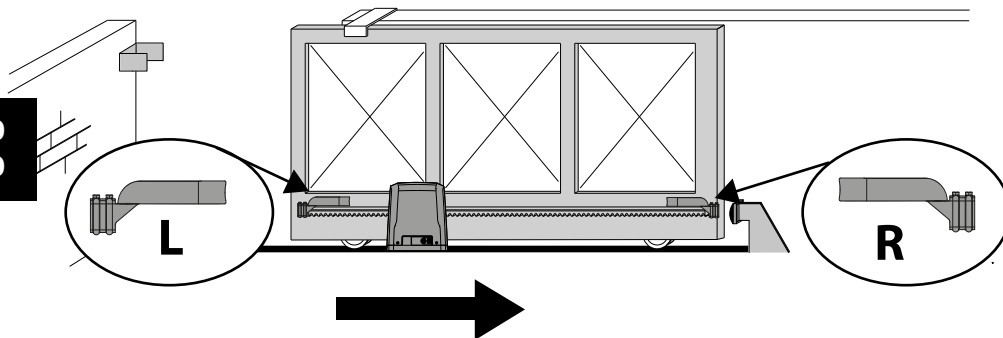

verso di apertura: destra  
 opening direction: right  
 sens de l'ouverture : droite  
 Öffnungsrichtung: rechts  
 sentido de apertura: derecha  
 openingsrichting: rechtsverso

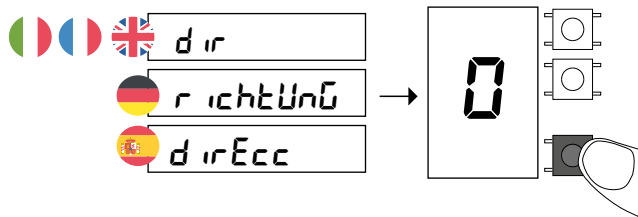

**DEIMOS ULTRA BT B 400  
 DEIMOS ULTRA BT B 600  
 ARES ULTRA BT B 1000  
 ARES ULTRA BT B 1500**

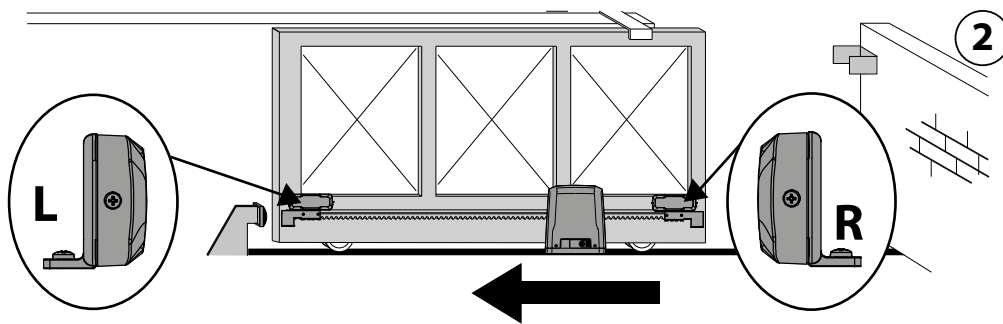

**ARES VELOCE BT B 500  
 ARES VELOCE BT B 1000**

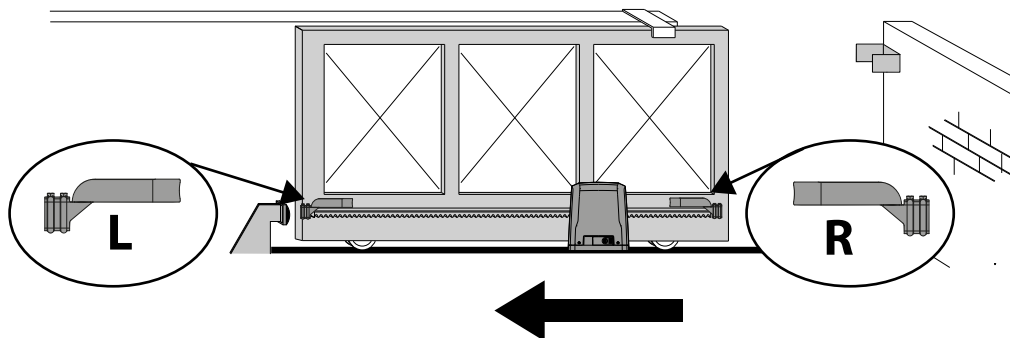

verso di apertura: sinistra  
 opening direction: left  
 sens de l'ouverture : gauche  
 Öffnungsrichtung: links  
 sentido de apertura: izquierda  
 openingsrichting: links

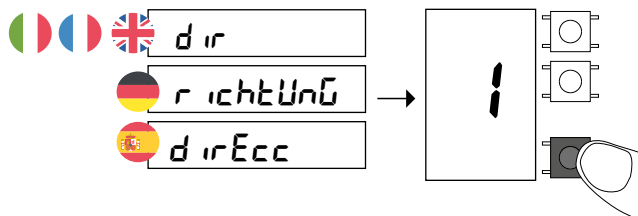

# DIAGNOSTICS

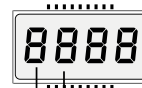
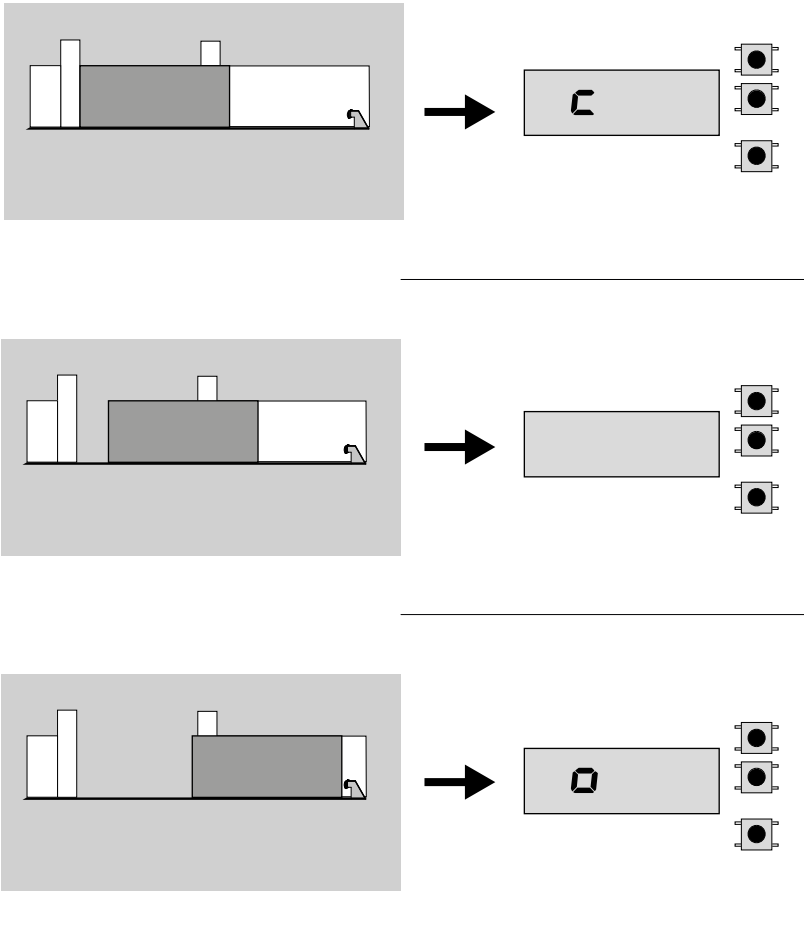

- c=Attivazione ingresso finecorsa chiusura SWC
- c=Activation of SWC closure limit-switch input
- c= Activation entrée fin de course de fermeture SWC
- c= Aktivierung Endschalteneingang Schließung SWC
- c= Activación entrada final de carrera de cierre SWC
- c= Activering ingang eindaanslag sluiting SWC

- o=Attivazione ingresso finecorsa apertura SWO
- o= Activation of SWO opening limit-switch input
- o= Activation entrée fin de course d'ouverture SWO
- o= Aktivierung Endschalteneingang Öffnung SWO
- o= Activación entrada final de carrera de apertura SWO
- o= Activering ingang eindaanslag opening SWO

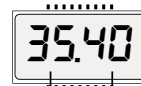

- Forza impostata da autosest
- Force set by autosest
- Forcer le réglage par autosest
- Forza impostata da autosest
- Forza impostata da autosest
- Forza impostata da autosest

- Forza istantanea motore
- Instantaneous force motor
- Force instantanée du moteur
- Momentane Kraft Motor
- Fuerza instantánea motor
- Momentane kracht motor

SOLO PER / ONLY FOR  
UNIQUEMENT SUR - NUR FÜR  
SOLO PARA / APENAS PARA

**ARES VELOCE BT B 500**  
**ARES VELOCE BT B 1000**

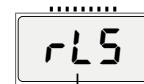

- attivazione sblocco meccanico del motore
- activation of mechanical release of the motor.
- activation du déblocage mécanique du moteur.
- aktivierung der mechanischen freigabe des motors.
- activación del desbloqueo mecánico del motor.
- activering mechanische ontgrendeling motor.

# SAFE1 - SAFE2

**TEST ON**

Fotocellula verificata  
 Photozell checked  
 Photocellule vérifiée  
 Fotozelle überprüft  
 Fotocélula controlada  
 Fotocel gecontroleerd

**TEST OFF**

Fotocellule non verificate (Check ogni 6 mesi)  
 Photozells not checked (Check every 6 months)  
 Photocellules non vérifiées (contrôle tous les 6 mois)  
 Fotozellen nicht überprüft (alle 6 Monate überprüfen)  
 Fotocélulas no controladas (Control cada 6 meses)  
 Fotocellen niet gecontroleerd (Check elke 6 maanden)

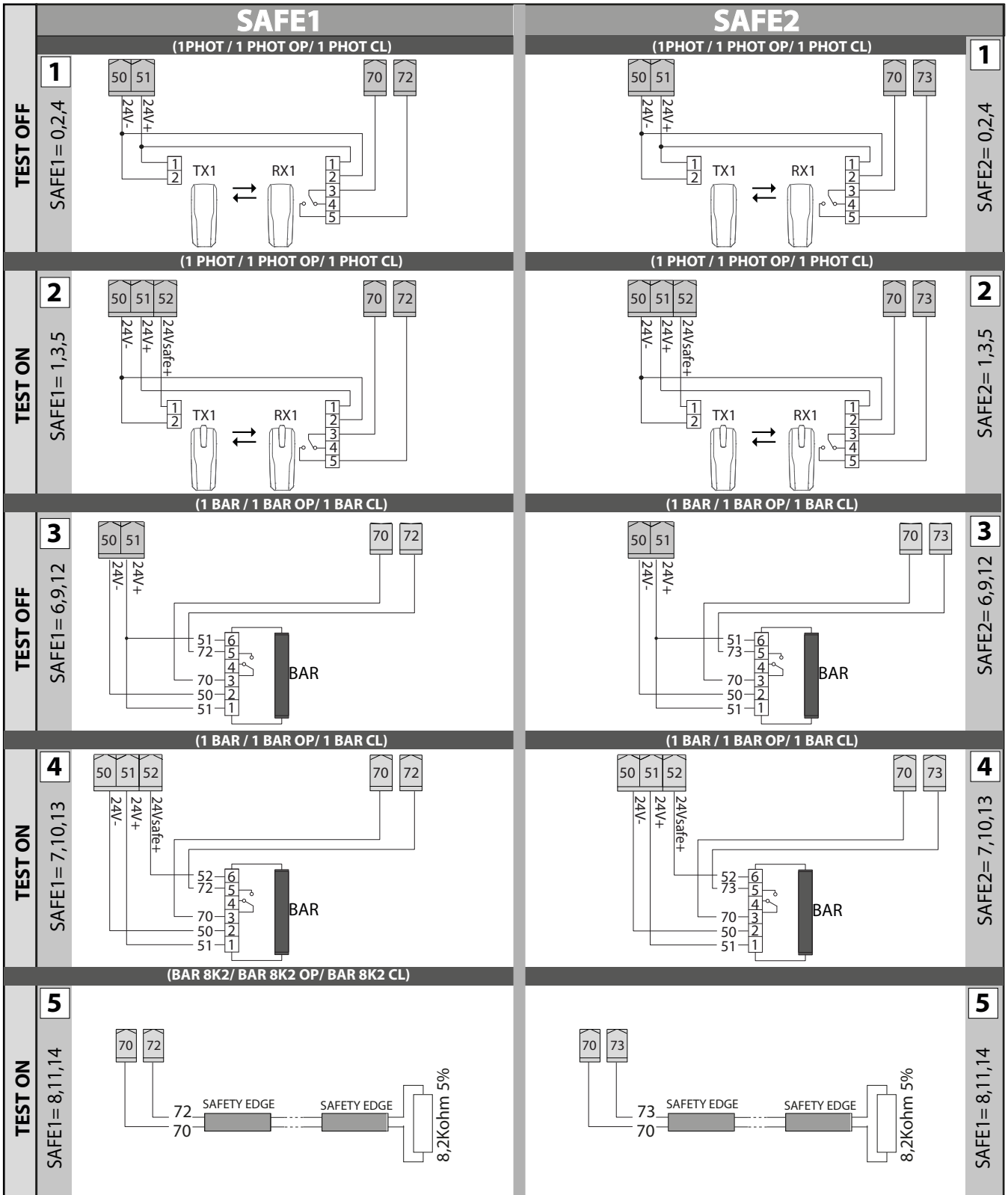

# SAFE10 - SAFE11

**SOLO CON SCHEDA DI ESPANSIONE - ONLY WITH AN EXPANSION CARD**  
**UNIQUEMENT AVEC CARTE D'EXTENSION - NUR MIT ERWEITERUNGSKARTE**  
**SOLO CON TARJETA DE EXPANSIÓN - ALLEEN MET UITBREIDINGSKAART**

F

D814459 0AR00\_08

**TEST ON**  
 Fotocellula verificata  
 Photocell checked  
 Photo cellule vérifiée  
 Fotozelle überprüft  
 Fotocélula controlada  
 Fotocel gecontroleerd

**TEST OFF**  
 Fotocellule non verificate (Check ogni 6 mesi)  
 Photocells not checked (Check every 6 months)  
 Photo cellules non vérifiées (contrôle tous les 6 mois)  
 Fotozellen nicht überprüft (alle 6 Monate überprüfen)  
 Fotocélulas no controladas (Control cada 6 meses)  
 Fotocellen niet gecontroleerd (Check elke 6 maanden)

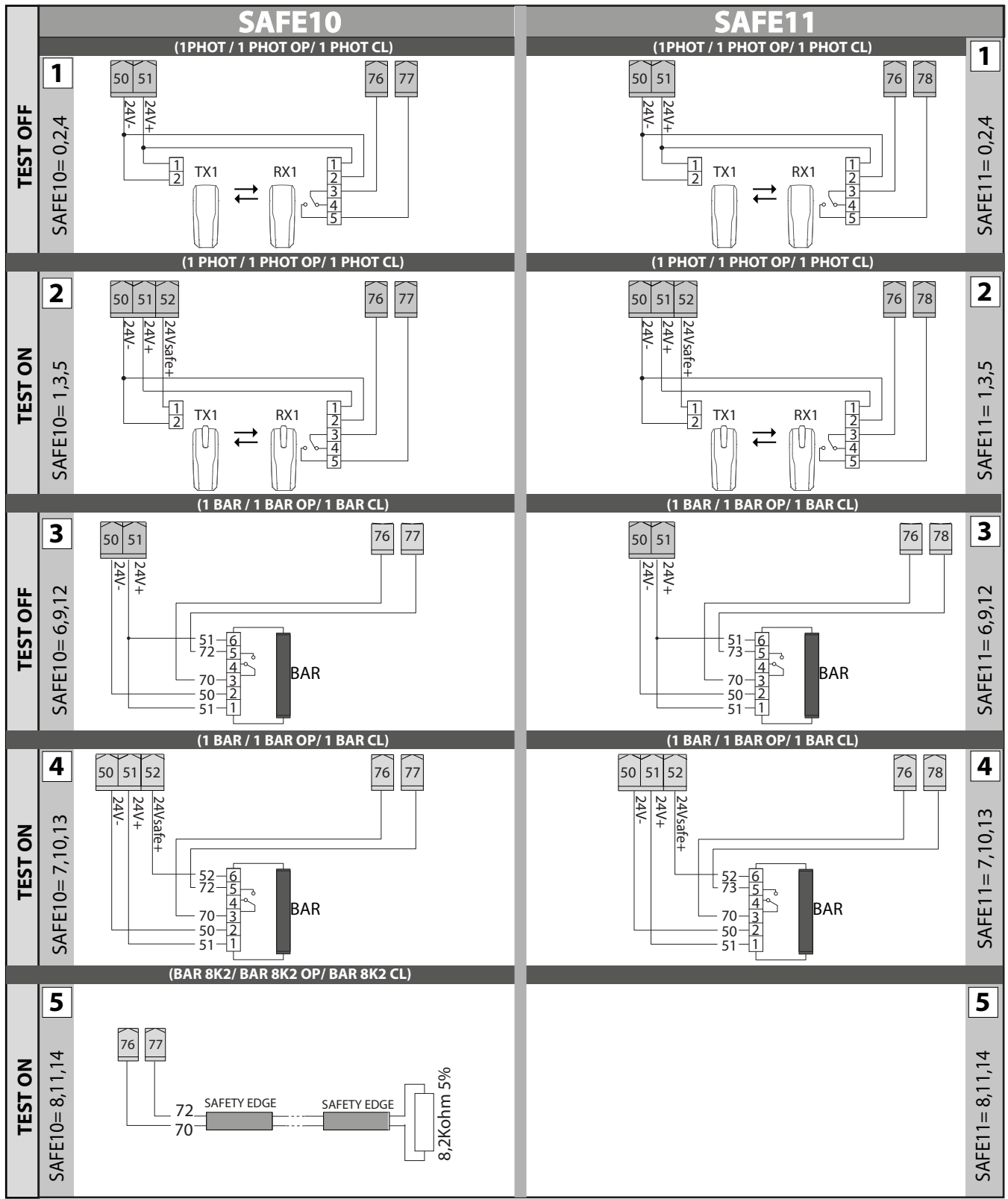

# SAFE12 - SAFE13



**SOLO CON SCHEDA DI ESPANSIONE - ONLY WITH AN EXPANSION CARD**  
**UNIQUEMENT AVEC CARTE D'EXTENSION - NUR MIT ERWEITERUNGSKARTE**  
**SOLO CON TARJETA DE EXPANSIÓN - ALLEEN MET UITBREIDINGSKAART**

**TEST ON**  
 Fotocellula verificata  
 Photocell checked  
 Photozellule vérifiée  
 Fotozelle überprüft  
 Fotocélula controlada  
 Fotocel gecontroleerd

**TEST OFF**  
 Fotocellule non verificate (Check ogni 6 mesi)  
 Photocells not checked (Check every 6 months)  
 Photozellules non vérifiées (contrôle tous les 6 mois)  
 Fotozellen nicht überprüft (alle 6 Monate überprüfen)  
 Fotocélulas no controladas (Control cada 6 meses)  
 Fotocellen niet gecontroleerd (Check elke 6 maanden)

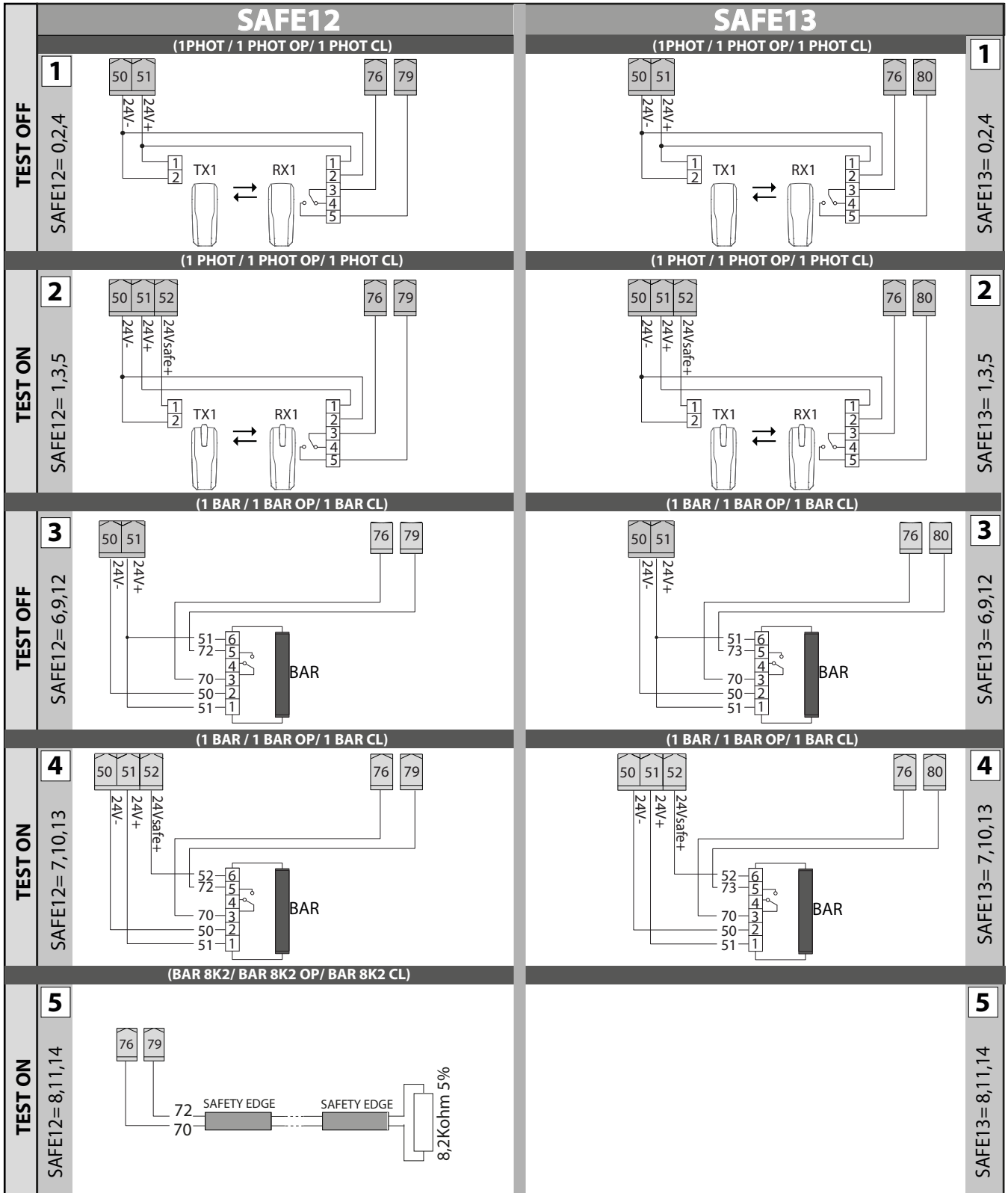



**Leggere con ATTENZIONE la legenda, informazioni importanti per la corretta riuscita della programmazione del motore.**

**Read the legend CAREFULLY. It contains important information for successful programming of the motor.**

**Lire ATTENTIVEMENT la légende et les informations importantes pour la bonne réussite de la programmation du moteur.**

**Die Legende GENAU durchlesen, sie enthält wichtige Informationen für die erfolgreiche Programmierung des Motors.**

**Lea la leyenda con ATENCIÓN, información importante para programar correctamente el motor.**

**Lees de legenda AANDACHTIG, belangrijke informatie voor een succesvolle programmering van de motor.**

## LEGENDA - KEY - LEGENDA LEGENDE - LEYENDA - LEGENDE



- (IT)** Premere 2 volte rapidamente sul tasto OK
- (EN)** Press the OK button 2 times in quick succession
- (FR)** Appuyer 2 fois rapidement sur la touche OK
- (DE)** Drücken Sie 2 Mal schnell die Taste OK
- (ES)** Pulse rápidamente el botón OK 2 veces
- (NL)** Druk 2 keer snel op de knop OK



- (IT)** premere finché compare il parametro desiderato
- (EN)** press until the desired parameter appears
- (FR)** appuyer jusqu'à voir le paramètre désiré
- (DE)** drücken, bis der gewünschte Parameter erscheint
- (ES)** Pulse hasta que aparezca el parámetro deseado
- (NL)** druk tot de gewenste parameter verschijnt

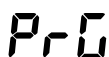

- (IT)** Programmazione
- (EN)** Programming
- (FR)** Sauvegarde en cours
- (DE)** Backup läuft
- (ES)** Copia de seguridad en curso
- (NL)** back-up wordt uitgevoerd

**APERTURA VERSO DESTRA  
OPENING TO THE RIGHT  
OUVERTURE VERS LA DROITE  
ÖFFNUNG NACH RECHTS  
APERTURA HACIA LA DERECHA  
OPENING NAAR RECHTS**

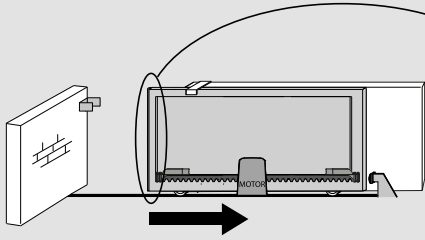

\*\*  
DEIMOS ULTRA BT B 400/600  
ARES ULTRA BT B 1000/1500

\*\*  
ARES VELOCE BT B 500/1000

BUY  
**Mod. CSP**  
Cod. N190039  
Cod. N190040  
Cod. N190041

BUY  
**Active Safety Edge**  
EN12978

**G**

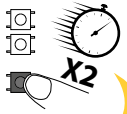
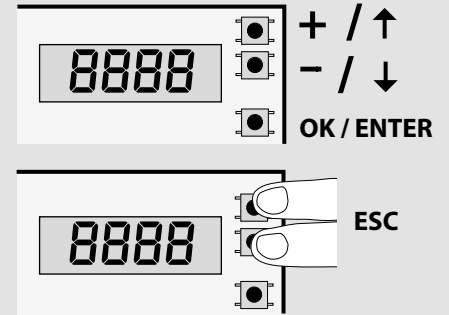

IT - Premere 2 volte rapidamente sul tasto OK  
EN - Press the OK button 2 times in quick succession  
FR - Appuyer 2 fois rapidement sur la touche OK  
DE - Drücken Sie 2 Mal schnell die Taste OK  
ES - Pulse rápidamente el botón OK 2 veces  
NL - Druk 2 keer snel op de knop OK



IT - Premere finché compare il parametro desiderato  
EN - Press until the desired parameter appears  
FR - Appuyer jusqu'à voir le paramètre désiré  
DE - Drücken, bis der gewünschte Parameter erscheint  
ES - Pulse hasta que aparezca el parámetro deseado  
NL - Druk tot de gewenste parameter verschijnt

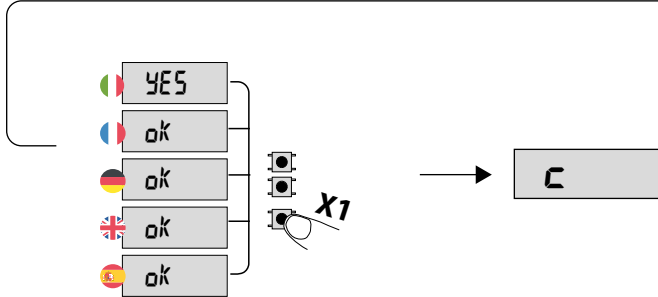
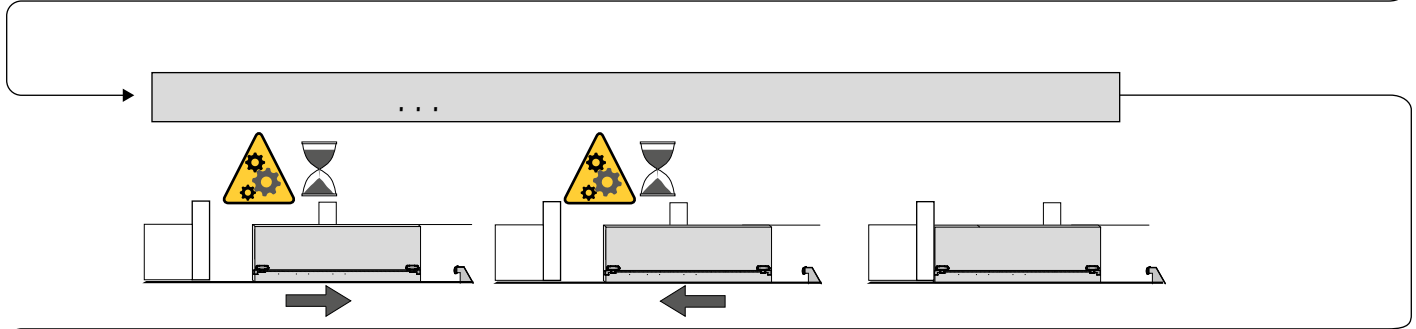
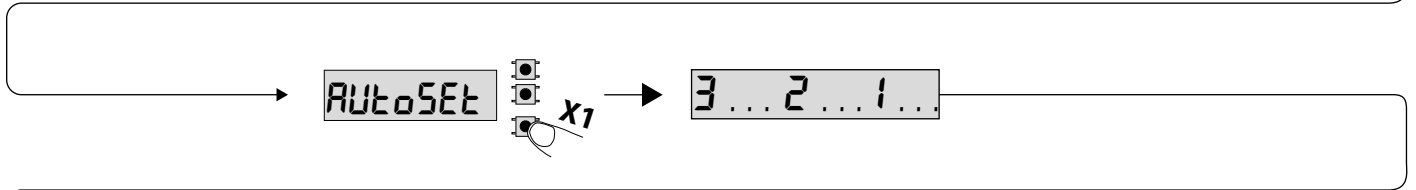
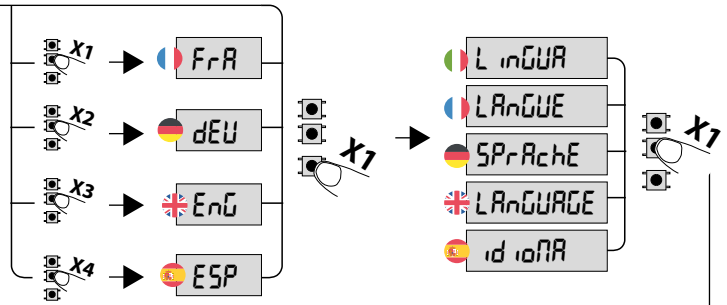

**APERTURA VERSO SINISTRA  
OPENING TO THE LEFT  
OUVERTURE VERS LA GAUCHE  
ÖFFNUNG NACH LINKS  
APERTURA HACIA LA IZQUIERDA  
OPENING NAAR LINKS**

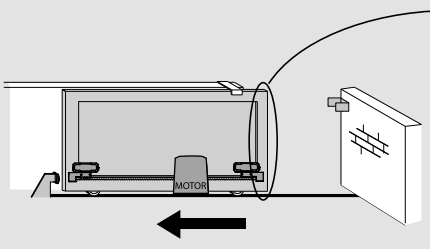

**EN12453**  
CE CONFORMITY

\*\*  
DEIMOS ULTRA BT B 400/600  
ARES ULTRA BT B 1000/1500

\*\*  
ARES VELOCE BT B 500/1000

**BUY** → **Bft**

**Mod. CSP**  
Cod. N190039  
Cod. N190040  
Cod. N190041

\*\* **BUY**

**Active Safety Edge**  
**EN12978**

8888

+ / ↑
- / ↓

OK / ENTER

8888

ESC

**IT** - Premere 2 volte rapidamente sul tasto OK  
EN - Press the OK button 2 times in quick succession  
FR - Appuyer 2 fois rapidement sur la touche OK  
DE - Drücken Sie 2 Mal schnell die Taste OK  
ES - Pulse rápidamente el botón OK 2 veces  
NL - Druk 2 keer snel op de knop OK

**IT** - Premere finché compare il parametro desiderato  
EN - Press until the desired parameter appears  
FR - Appuyer jusqu'à voir le paramètre désiré  
DE - Drücken, bis der gewünschte Parameter erscheint  
ES - Pulse hasta que aparezca el parámetro deseado  
NL - Druk tot de gewenste parameter verschijnt

PRARR → LINGUA → itA

X1 → FrA

X2 → dEU

X3 → EnG

X4 → ESP

X1 → LINGUA

LAnGUE

SPrAchE

LAnGUAGE

id iOnA

LoG ic

LoG ic

LoG ik

LoG ic

LoG icAS

ALtErnAt uE d i nStALLAZ ionE

oPt ionS d' inStALLAt ion

ALtErnAt uE dEr inStALLAt ion

inStALLAt ion ALtErnAt uE

ALtErnAt uAS dE inStALAc ion

tCA → 0 → i

ALtErnAt uE d i nStALLAZ ionE

oPt ionS d' inStALLAt ion

ALtErnAt uE dEr inStALLAt ion

inStALLAt ion ALtErnAt uE

ALtErnAt uAS dE inStALAc ion

LoG ic

LoG ic

LoG ik

LoG ic

LoG icAS

AutoSEt

3...2...1...

YES

ok

ok

ok

ok

C

**MEMORIZZAZIONE DEI TRASMETTITORI - MEMORISATION OF TRANSMITTERS**  
**MÉMOIRISATION DES ÉMETTEURS - SPEICHERUNG DER SENDER**  
**MEMORIZACIÓN DE LOS TRANSMISORES - OPSLAAN VAN ZENDERS**

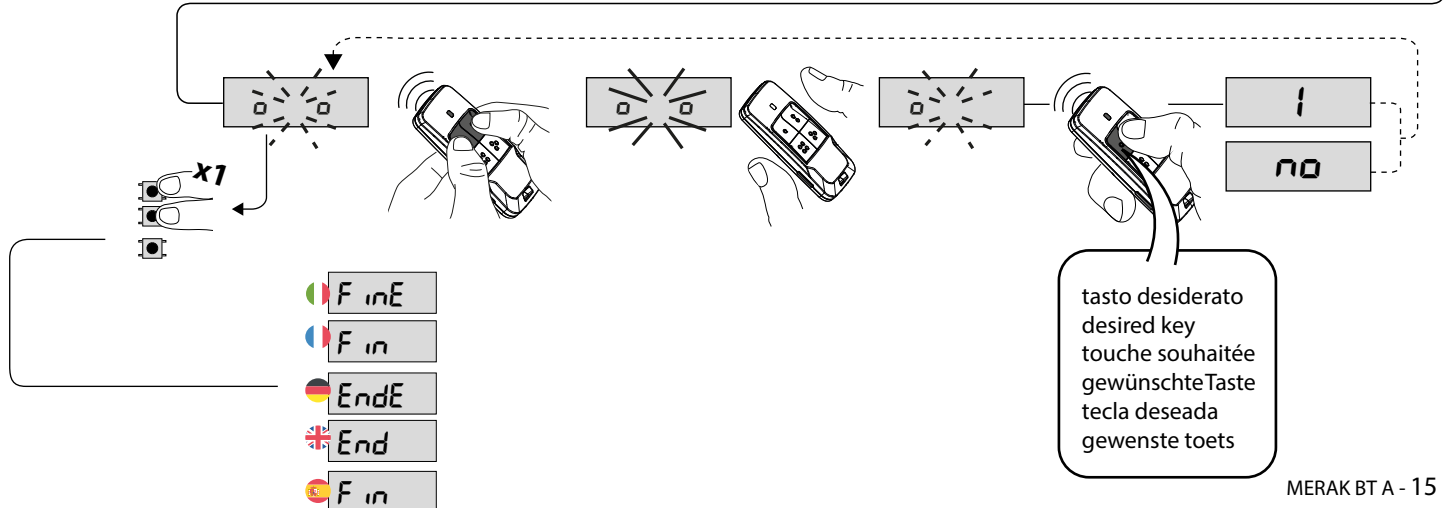
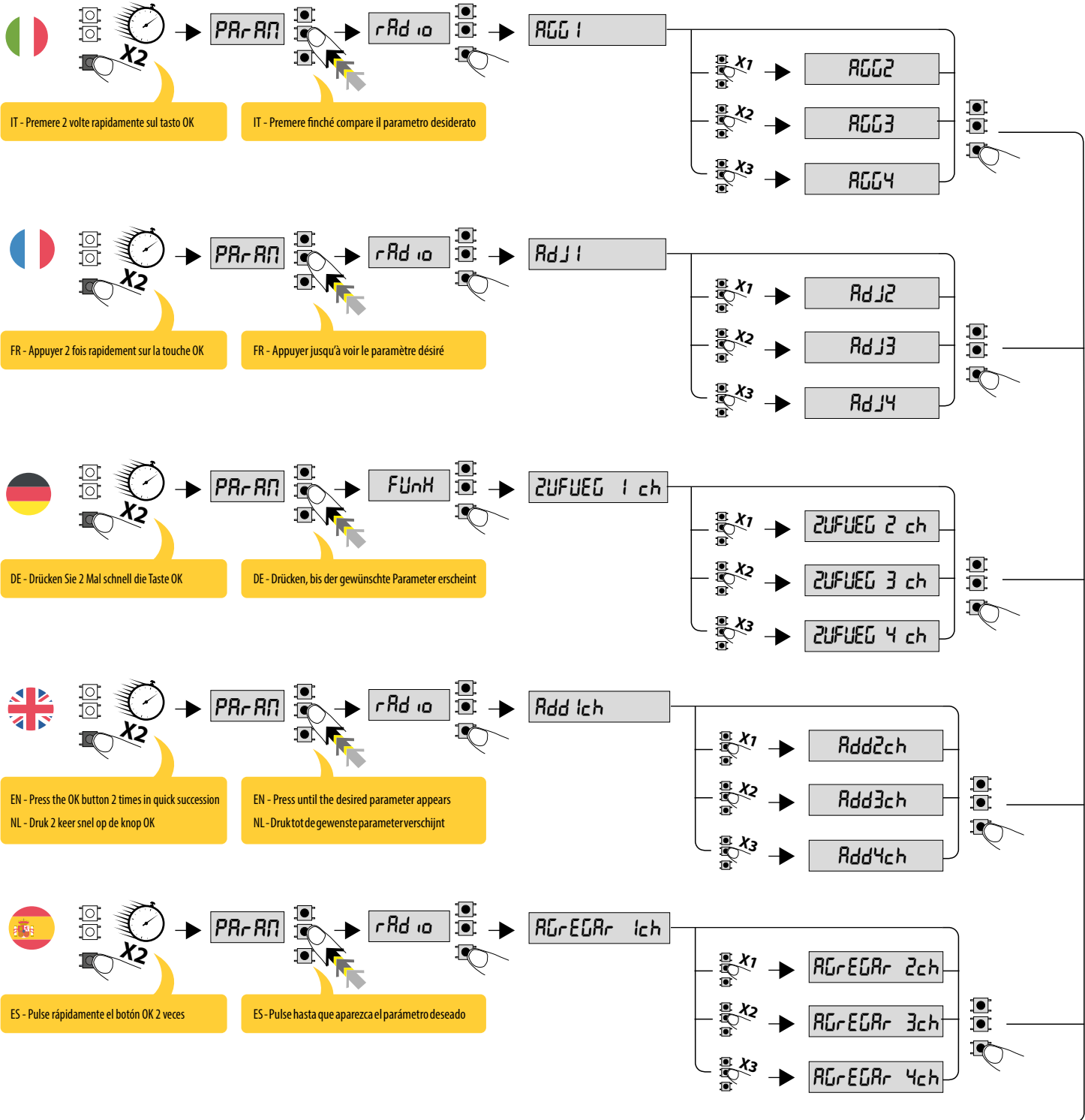

**CANCELLAZIONE TRASMETTITORI - TRANSMITTERS CANCELLATION - ANNULLATION DES ÉMETTEURS  
LÖSCHEN DER SENDER - ELIMINACIÓN TRANSMISORES - WISSEN ZENDERS**

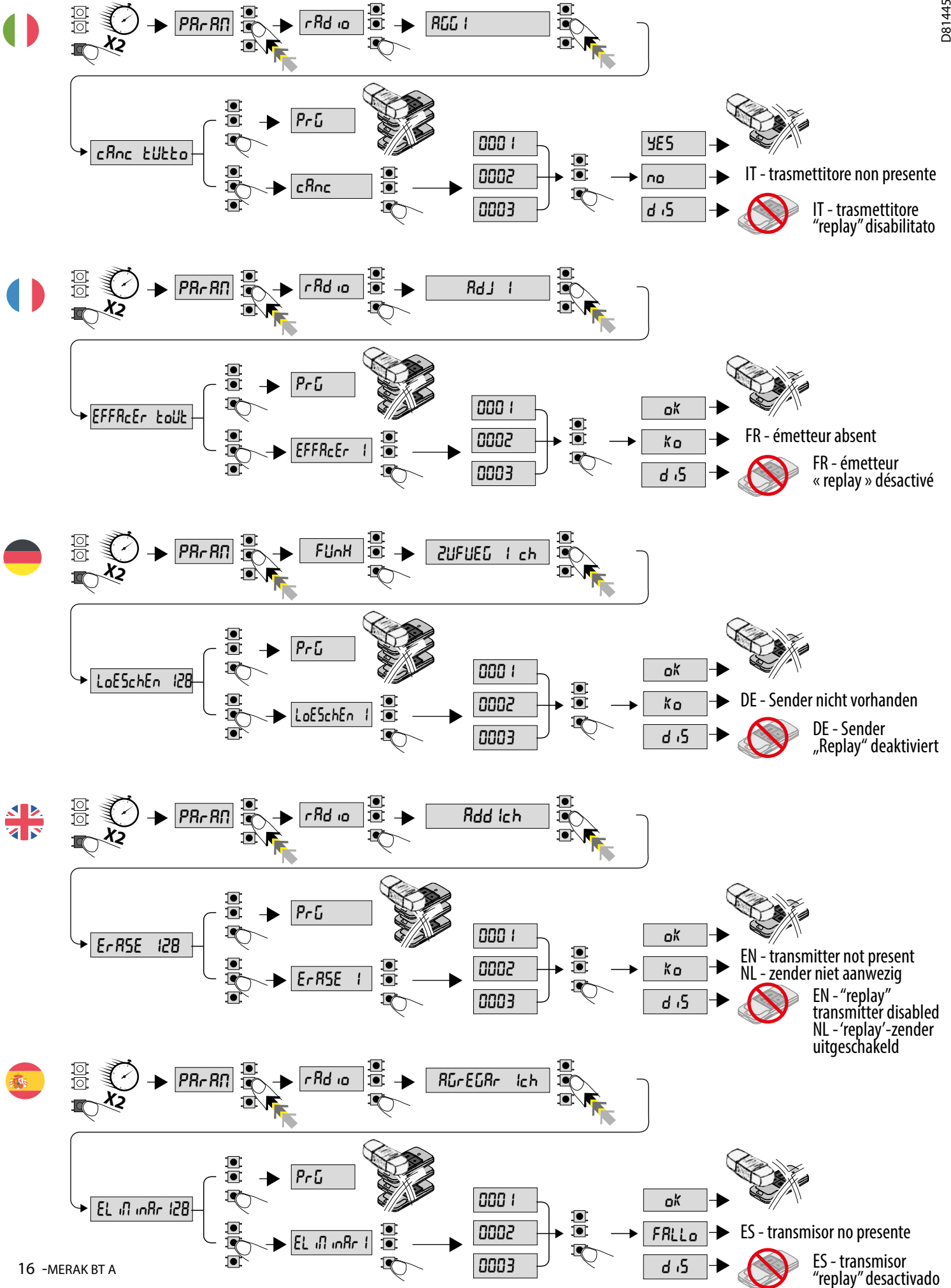

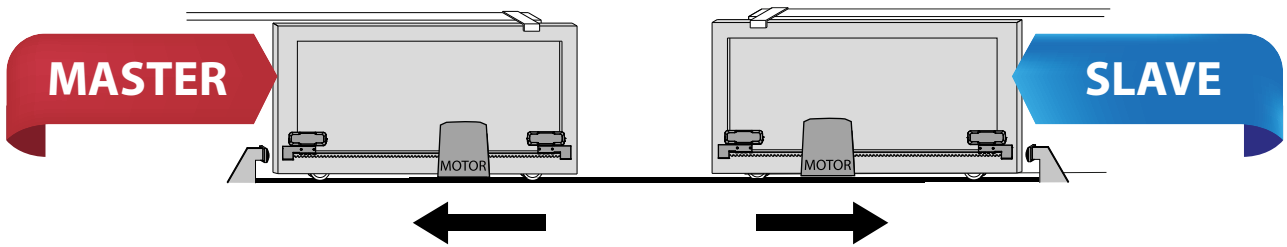

```

ind ir i22o = 0
AdrESSE = 0
AdrESSE = 0
AdrESSE = 0
dirEcc ion = 0
SER iAL Node = 3
Node SER iE = 3
SER iELLER Node5 = 3
Node SER iR = 3
UL inH = 1
    
```

```

ind ir i22o = 0
AdrESSE = 0
AdrESSE = 0
AdrESSE = 0
dirEcc ion = 0
SER iAL Node = 2
Node SER iE = 2
SER iELLER Node5 = 2
Node SER iR = 2
UL inH = 1
    
```

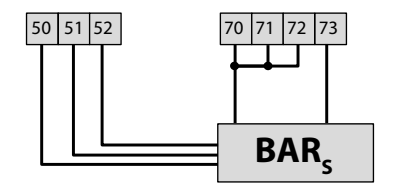
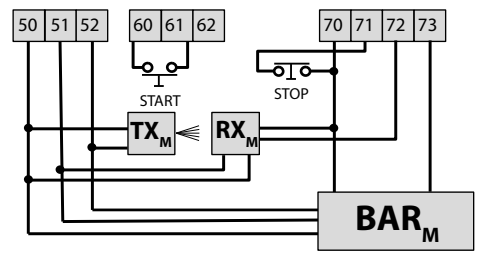
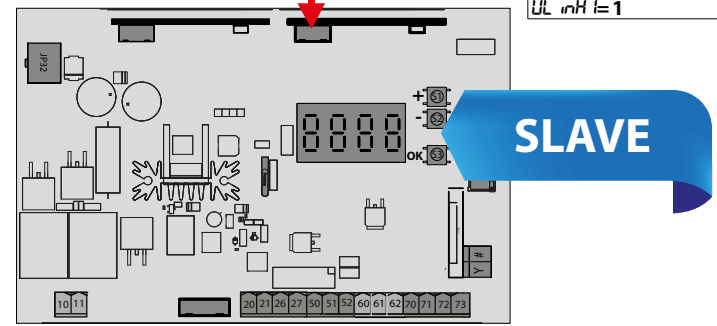
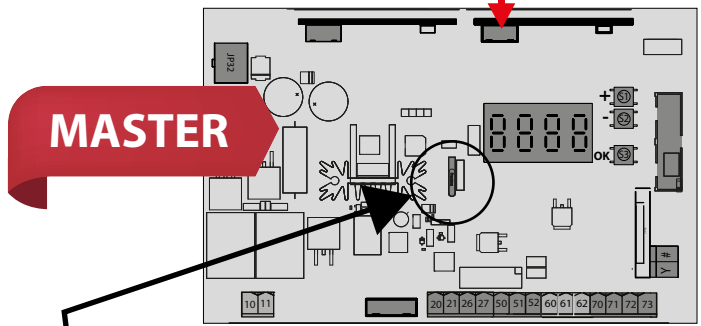
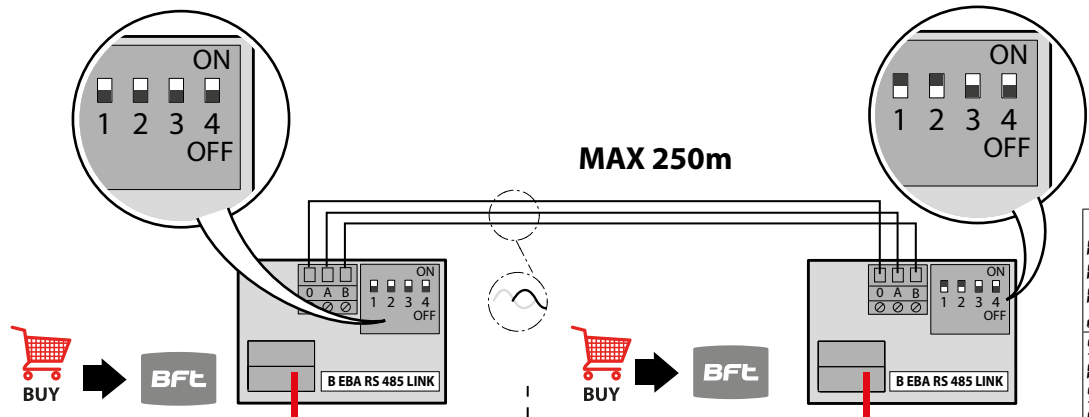

SAFE 1 = 1  
SAFE 2 = 7 (≥6)

SAFE 2 SLAVE = SAFE 2 MASTER

L'AUTOSET DEVE ESSERE EFFETTUATO SEPARATAMENTE SULLE 2 ANTE PRIMA DI IMPOSTARE LA FUNZIONE ANTE CONTRAPPOSTE.  
 THE AUTO-SET MUST BE PERFORMED SEPARATELY ON THE 2 LEAVES BEFORE SETTING THE FUNCTION OF THE OPPOSITE LEAVES.  
 LE RÉGLAGE AUTOMATIQUE DOIT ÊTRE EFFECTUÉ SÉPARÉMENT SUR LES 2 VANTAUX AVANT DE RÉGLER LA FONCTION DES VANTAUX OPPOSÉS.  
 DIE FUNKTION AUTOSET MUSS SEPARAT AN DEN 2 TORFLÜGELN DURCHFÜHRT WERDEN, BEVOR DIE FUNKTION DER ENTGEGENGESETZTEN TORFLÜGEL EINGESTELLT WIRD.  
 LA PRUEBA DEBE REALIZARSE POR SEPARADO EN LAS 2 HOJAS ANTES DE CONFIGURAR LA FUNCIÓN HOJAS CONTRAPUESTAS.  
 DE AUTOSET MOET AFZONDERLIJK UITGEVOERD WORDEN OP DE 2 VLEUGELS VOORDAT DE FUNCTIE VAN DE TEGENOVERGESTELDE VLEUGELS WORDT INGESTELD.

PER IL COLLEGAMENTO DI PIÙ FOTOCELLULE FARE RIFERIMENTO ALLA FIG. F -  
 TO CONNECT SEVERAL PHOTOCELLS, REFER TO FIG. F  
 POUR BRANCHER PLUSIEURS PHOTOCELLULES CONSULTEZ LA FIG. F  
 BITTE NEHMEN SIE FÜR DEN ANSCHLUSS MEHRERER FOTOZELLEN AUF FIG. F BEZUG.  
 PARA LA CONEXIÓN DE VARIAS FOTOCÉLULAS CONSULTAR LA FIG. F -  
 VOOR HET VERBINDEN VAN MEERDERE FOTOCELLEN ZIE FIG. F

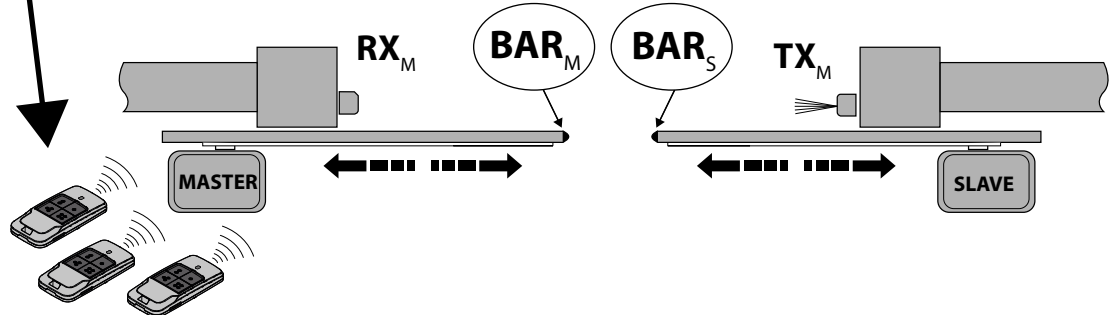



**RIPRISTINO DELLE IMPOSTAZIONI DI FABBRICA**

ATTENZIONE riporta la centrale ai valori preimpostati da fabbrica e vengono cancellati tutti i radiocomandi in memoria.  
ATTENZIONE! Un'errata impostazione può creare danni a persone, animali o cose.

**RESTORING FACTORY SETTINGS**

WARNING: this operation will restore the control unit's factory settings and all transmitters stored in its memory will be deleted.  
WARNING! Incorrect settings can result in damage to property and injury to people and animals.

**RÉTABLISSEMENT DES CONFIGURATIONS D'USINE**

ATTENTION ramène la centrale aux valeurs préconfigurées en usine et toutes les radiocommandes mémorisées sont effacées.  
ATTENTION ! Toute erreur de configuration peut causer des préjudices aux personnes, aux animaux et aux biens.

**WIDERHERSTELLUNG DER WERKSEINSTELLUNG**

ACHTUNG: Das Steuergerät wird auf die Werkseinstellung zurückgestellt und alle abgespeicherten Fernbedienungen werden gelöscht.  
ACHTUNG! Ein falsche Einstellung kann zur Verletzung von Personen oder Tieren sowie zu Sachschäden führen.

**RESTAURACIÓN DE LAS CONFIGURACIONES DE FÁBRICA**

ATENCIÓN lleva la central a los valores preconfigurados de fábrica y se borran todos los radiomandos en la memoria.  
¡ATENCIÓN! Una configuración incorrecta, puede ocasionar daños a personas, animales o cosas.

**DE FABRIEKSINSTELLINGEN HERSTELLEN**

LET OP U herstelt de waarden die door de fabriek zijn ingesteld. De afstandsbedieningen in het geheugen worden gewist.  
LET OP! Een verkeerde instelling kan leiden tot schade aan personen, dieren of voorwerpen.

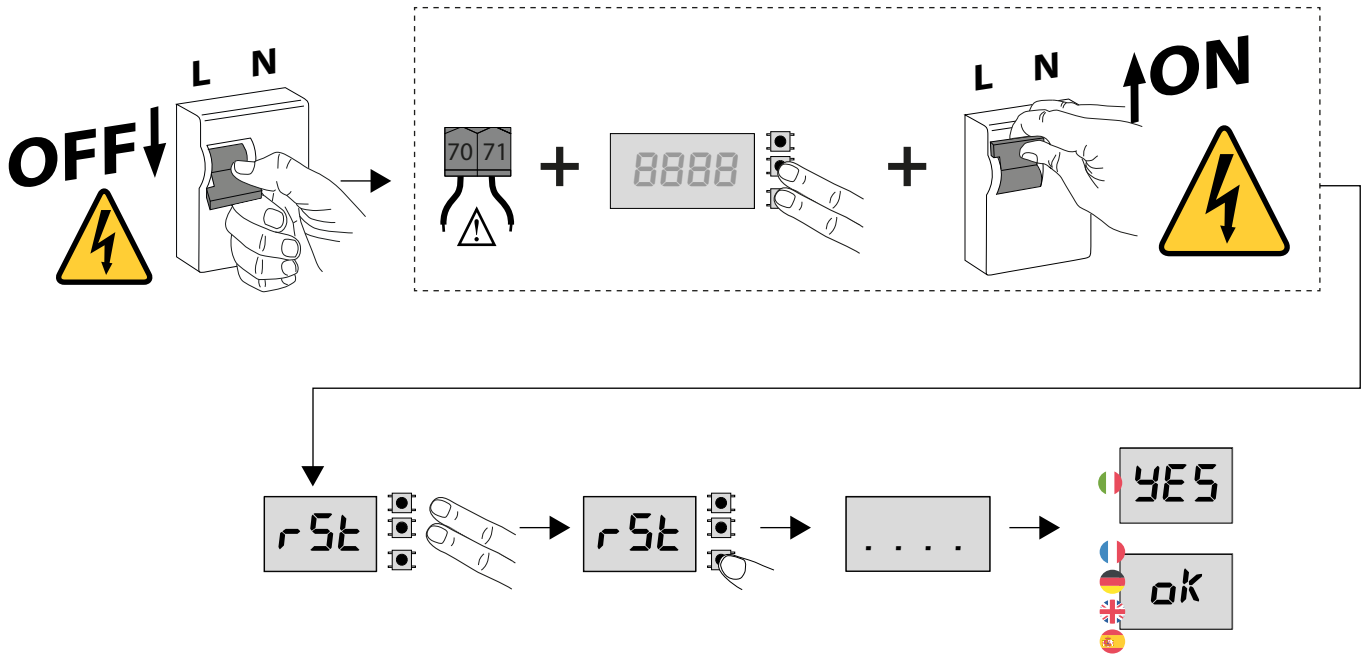

**DEUTSCH**

# VEREINFACHTES MENÜ

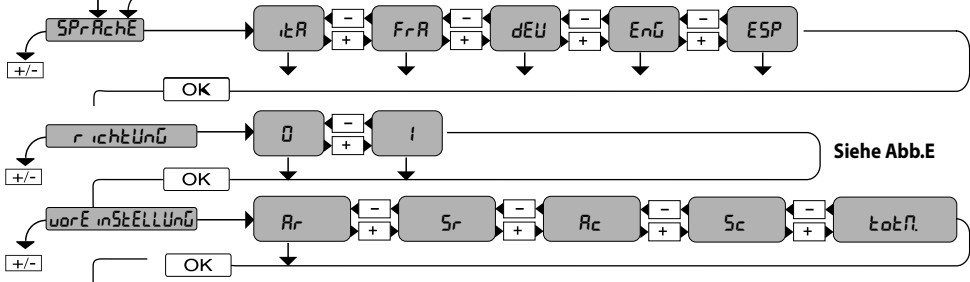
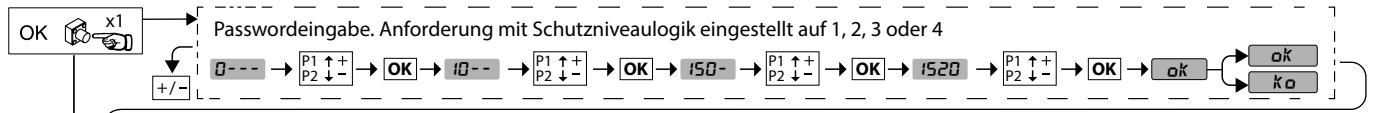

Siehe Abb.E

Anzeige Betrieb bei geringem Verbrauch

**LEGENDE**

PRESET	DEFAULT	Rr	Sr	Rc	Sc	takt.
<b>PARAMETER</b>						
<b>LOGIK</b>						
TCA	0	1	0	1	0	0
Bewegung Schritt Schritt	0	1	0	1	0	0
Voralarm	0	0	0	3	3	0
Mann anwesend	0	0	0	0	0	1
Blockiert Öffnungsimpulse	0	0	0	1	1	0

Rr: Automatikbetrieb, Wohnbereich  
 Sr: Halbautomatikbetrieb, Wohnbereich  
 Rc: Automatikbetrieb, Hausbereich  
 Sc: Halbautomatikbetrieb, Hausbereich  
 takt.: Halbautomatikbetrieb, Hausbereich

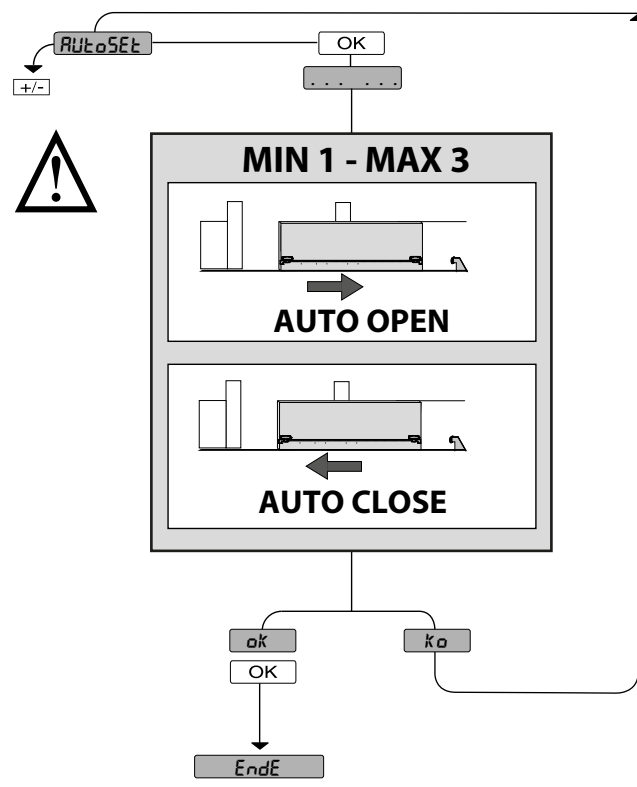
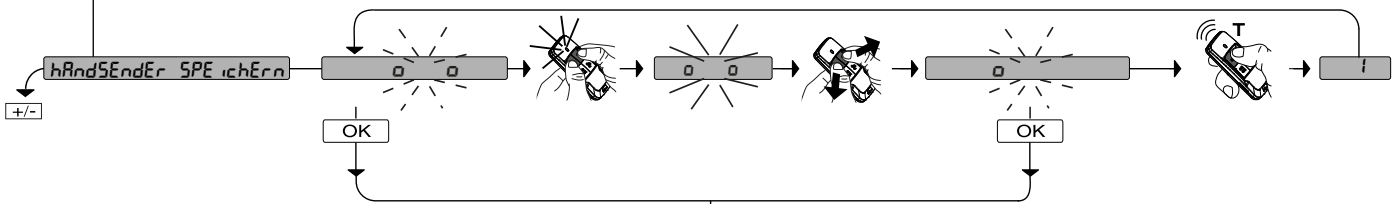





## ENERGIESPARMODUS ( $PSR_{uE}$ ) UND ZUBEHÖR

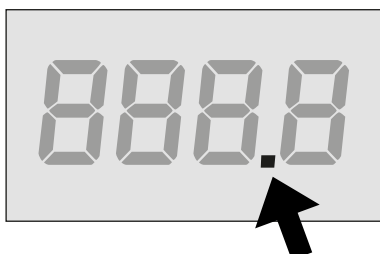

Energiesparmodus aktiv

Um Energie zu sparen, unterbricht die Steuerung die Stromzufuhr zu den Zubehöerteilen (Klemmen 50-51) nach 10 s des Motorstillstands. D. h. alle Zubehöerteile werden ausgeschaltet und der Energiesparmodus wird durch einen Punkt auf dem Display angezeigt.

Um die Einstellung des Zubehörs zu ermöglichen (z. B. die Ausrichtung der Fotozellen) müssen erst  $PSR_{uE}=0$  eingestellt, dann die Einstellung durchgeführt und dann wieder  $PSR_{uE}=1$  eingestellt werden.

Wenn Zubehör verwendet wird, das eine unterbrechungsfreie Stromversorgung erfordert (z. B. Funkempfänger), dann ist  $PSR_{uE}=0$  zu setzen.



**DIAGNOSE**

Diagnose-Code	Beschreibung	Anmerkungen
<i>StRE</i>	externe Aktivierung Eingang Start START E	
<i>StRI</i>	interne Aktivierung Eingang Start START I	
<i>oPEN</i>	Aktivierung Eingang OPEN	
<i>cLS</i>	Aktivierung Eingang CLOSE	
<i>PEd</i>	Aktivierung Eingang Fußgänger PED	
<i>tIME</i>	Aktivierung Eingang TIMER	
<i>StoP</i>	Aktivierung Eingang STOP	
<i>Phot</i>	Aktivierung des Eingangs Fotozelle PHOT oder bei Konfigurierung als überprüfte Fotozelle Aktivierung des zugeordneten FAULT-Eingangs	
<i>PhoP</i>	Aktivierung des Eingangs Fotozelle in Öffnung PHOT OP oder bei Konfigurierung als überprüfte Fotozelle nur aktiv bei Öffnung, Aktivierung des zugeordneten FAULT-Eingangs	
<i>PhcL</i>	Aktivierung des Eingangs Fotozelle in Schließung PHOT CL oder bei Konfigurierung als überprüfte Fotozelle nur aktiv bei Schließung, Aktivierung des zugeordneten FAULT-Eingangs	
<i>bAr</i>	Aktivierung des Eingangs Leiste BAR oder bei Konfigurierung als überprüfte Tastleiste, Aktivierung des zugeordneten FAULT-Eingangs	
<i>bAr o</i>	Aktivierung des Eingangs Leiste BAR mit Inversion NUR AKTIV BEI ÖFFNUNG oder wenn konfiguriert als überprüfte Tastleiste aktiv nur bei Öffnung, Aktivierung des zugeordneten FAULT-Eingangs	
<i>bAr c</i>	Aktivierung des Eingangs Leiste BAR mit Inversion NUR AKTIV BEI SCHLIESSUNG oder wenn konfiguriert als überprüfte Tastleiste aktiv nur bei Schließung, Aktivierung des zugeordneten FAULT-Eingangs	
<i>SEt</i>	Die Karte versucht, ein vollständiges Manöver Öffnung-Schließung ohne Unterbrechung durch Zwischenstopps auszuführen, um das für die Bewegung erforderliche Drehmoment zu ermitteln. ACHTUNG! Die Hinderniserfassung ist nicht aktiv.	
<i>Er01</i>	Test Fotozellen fehlgeschlagen	Überprüfung Anschluss Fotozellen und/oder Einstellungen Logiken
<i>Er02</i>	Test Leiste fehlgeschlagen	Überprüfung Anschluss Leisten und/oder Einstellungen Logiken
<i>Er03</i>	Test Fotozellen Öffnung fehlgeschlagen	Überprüfung Anschluss Fotozellen und/oder Einstellung Parameter/Logiken
<i>Er04</i>	Test Fotozellen Schließung fehlgeschlagen	Überprüfung Anschluss Fotozellen und/oder Einstellung Parameter/Logiken
<i>Er06</i>	Test Leiste 8k2 fehlgeschlagen	Den Anschluss der Leisten und/oder die Einstellung der Parameter/Logiken überprüfen
<i>Er07</i>	Test Leiste Öffnung fehlgeschlagen	Den Anschluss der Leisten und/oder die Einstellung der Parameter/Logiken überprüfen



## MONTAGEANLEITUNG

Diagnose-Code	Beschreibung	Anmerkungen
<i>Er08</i>	Test Leiste Schließung fehlgeschlagen	Den Anschluss der Leisten und/oder die Einstellung der Parameter/Logiken überprüfen
<i>Er09</i>	Kurzschlussstest zwischen 2 angrenzenden Sicherheitseingängen fehlgeschlagen.	Den Anschluss der Sicherheitseingänge überprüfen
<i>Er1H*</i>	Fehler Test Hardware Karte	- Motoranschlüsse prüfen - Hardware-Probleme auf der Platine (technischen Kundendienst kontaktieren)
<i>Er3H*</i>	Umkehrung wegen Hindernis - Amperostop	Auf Hindernisse auf dem Weg überprüfen
<i>Er4H*</i>	Thermoelement	Die Abkühlung der Automatisierung abwarten
<i>Er5H*</i>	Kommunikationsfehler mit Remote-Geräten	Den Anschluss der seriell angeschlossenen Zubehörvorrichtungen und/oder Erweiterungskarten überprüfen
<i>Er72</i>	Fehler in der Konsistenz der Parameter des Steuergeräts (Logiken und Parameter)	Durch Drücken von OK werden die erfassten Einstellungen bestätigt. Die Karte arbeitet weiter mit den erfassten Einstellungen. <b>⚠ Die Einstellungen der Karte müssen überprüft werden</b> (Parameter und Logiken).
<i>Er73</i>	Fehler in den Parametern von D-track	Beim Drücken von OK arbeitet die Karte weiter mit den Defaultwerten von D-track. <b>⚠ Ein Autoset muss vorgenommen werden.</b>
<i>Er83</i>	Fehler EEPROM-Speicher	Prüfen, ob die Speicherkarte richtig eingesetzt ist. Versuchen, die Karte aus- und wieder einzuschalten. Wenn das Problem weiterhin besteht, bitte den Kundendienst kontaktieren.
<i>Er8H* - Er9H*</i>	Interner Fehler der Systemüberwachung.	Versuchen Sie, die Karte auszuschalten und dann wieder einzuschalten. Wenn das Problem weiterhin besteht, bitte den Kundendienst kontaktieren.
<i>ErF2</i>	Überlastung des Netzteils	
<i>ErF3</i>	Fehler bei der Einstellung der Logiken (SAFE-Eingänge, Motortyp)	Die richtige Einstellung der SAFE-Logiken oder des Motortyps prüfen
<i>ErF4</i>	Überlast am Versorgungsausgang der Hilfsvorrichtungen	- Den Anschluss der Versorgung der Hilfsvorrichtungen überprüfen. - Die Gesamtstromaufnahme der Hilfsvorrichtungen überprüfen
<i>ErF9</i>	Überlastung am Ausgang des Elektroschlusses	- Überprüfen Sie die Anschlüsse des Schlosses - Ungeeignetes Schloss

\*H= 0, 1, .., 9, A, B, C, D, E, F

# MONTAGEANLEITUNG

## 1) ALLGEMEINES

Die Steuertafel wird vom Hersteller mit der Standardeinstellung geliefert. Jegliche Änderung muss über die eingebaute Display-Programmierung erfolgen.

Die Haupteigenschaften sind:

- Steuerung von 1 Motor 24 V BT
- Elektronische Einstellung des Drehmoments mit Hinderniserkennung
- Separate Eingänge für die Sicherheitsvorrichtungen
- Eingebauter Funkempfänger mit Rolling Code.

Die Karte weist zur Vereinfachung der Wartungs- und Austauscharbeiten eine abnehmbare Klemmleiste auf. Wird mit einer Reihe von vorverkabelten Jumpers geliefert, um die Arbeit des Installateurs zu vereinfachen.

**Die Jumper betreffen die folgenden Klemmen: 70-71, 70-72, 70-73. Die entsprechenden Jumper entfernen, falls die vorgenannten Klemmen benutzt werden.**

## 2) PRÜFUNG

Die Steuertafel kontrolliert (überprüft) die Betriebsrelais und die Sicherheitsvorrichtungen (Fotozellen) vor allen Öffnungs- und Schließzyklen.

Bei Funktionsstörungen sind der ordnungsgemäße Betrieb der angeschlossenen Geräte und die Verkabelungen zu überprüfen.

## 3) VORRÜSTUNG FÜR ROHRE Abb. A

## 4) ANSCHLÜSSE DER KLEMMLEISTE Abb. B

**HINWEIS** - Bei den Verkabelungs- und Installationsarbeiten sind die geltenden Bestimmungen sowie die Regeln der guten Technik zu beachten.

Die Leiter, die mit unterschiedlichen Spannungen gespeist werden, müssen physisch voneinander getrennt oder mit zusätzlichen Isolierungen von zumindest 1 mm isoliert werden.

Die Leiter müssen in der Nähe der Klemmen an einer zusätzlichen Befestigung verankert werden, zum Beispiel mit Kabelbindern.

Alle Verbindungskabel müssen vom Kühlkörper ferngehalten werden.

**ACHTUNG!** Für den Anschluss an das Stromnetz müssen mehradrige Kabel mit einem Mindestquerschnitt von 2x1,5 mm<sup>2</sup> verwendet werden, die den geltenden Bestimmungen entsprechen.

Verwenden Sie für den Anschluss des Motors ein den geltenden Bestimmungen entsprechendes Kabel mit einem Mindestquerschnitt von 1,5 mm<sup>2</sup>. Das Kabel muss zumindest H05RN-F entsprechen.

## 5) TECHNISCHE DATEN

	DEIMOS ULTRA BT B 400	DEIMOS ULTRA BT B 600	ARES ULTRA BT B 1000	ARES ULTRA BT B 1500	ARES VELOCE BT B 500	ARES VELOCE BT B 1000
Stromversorgung	220-230 V 50/60 Hz					
Verbrauch im Standby	0,43 W					
Max. Leistung	80W	100W	130W	160W		
Funkfrequenz	433,92 MHz					
Betriebstemperatur	-20 / +60 °C					
Wärmeschutz	Software					
Stromversorgung Zubehör	24 V --- (≤ 0,5 A)					
AUX 1	Versorgter Schließerkontakt 24 V --- (≤ 1 A)					
AUX 2	Schließerkontakt (24 V ≈ / ≤ 1 A)					
Max. Anz. speicherbarer Fernsteuerungen	128					
	2048 (nur mit Erweiterungs-Kit)					

Verwendbare Sendertypen:  
Alle ROLLING CODE-Sender, kompatibel mit



	Klemme	Definition	Beschreibung	
Stromversor- gung	L	PHASE	Einphasige Versorgung 220-230 V 50/60 Hz	
	N	NULLLEITER		
Motor	10	MOT1 +	Anschluss Motor 1. Die Anschlüsse der Abb. E überprüfen	
	11	MOT1 -		
Aux	20	AUX 1 - VERSORGTER KONTAKT 24 V --- (≤ 1 A)	Konfigurierbarer Ausgang AUX 1 - Default BLINKLEUCHE. 2. FUNKKANAL / KONTROLLEUCHE TOR OFFEN SCA / Steuerung INNENLEUCHE / Steuerung ZONENBELEUCHTUNG / TREPPENBELEUCHTUNG / ALARM TOR OFFEN / BLINKLEUCHE / WARTUNG / BLINKLEUCHE UND WARTUNG. Bitte nehmen Sie auf die Tabelle „Konfigurierung der AUX-Ausgänge“ Bezug.	
	21			
	26	AUX 2 - FREIER KONTAKT (SCHLIESSER) (24 V ≈ / ≤ 1 A)		Konfigurierbarer Ausgang AUX 2 - Default Ausgang 2. FUNKKANAL. 2. FUNKKANAL / KONTROLLEUCHE TOR OFFEN SCA / Steuerung INNENLEUCHE / Steuerung ZONENBELEUCHTUNG / TREPPENBELEUCHTUNG / ALARM TOR OFFEN / BLINKLEUCHE. Bitte nehmen Sie auf die Tabelle „Konfigurierung der AUX-Ausgänge“ Bezug.
	27			
Stromvers. Zubehör	50	24V-	Ausgang Stromversorgung Zubehör.  Stromversorgungsausgang für geprüfte Sicherheitsvorrichtungen (Sender Fotozellen und Sender Kontaktleisten). Ausgang nur während des Manöverzyklus aktiv.	
	51	24V+		
	52	24 Vsafe+		
Befehle	60	COM IC	Sammeleingänge IC 1 und IC 2	
	61	IC 1	Konfigurierbarer Steuereingang 1 (Schließer) - Default START E. START E / START I / OPEN / CLOSE / PED / TIMER / TIMER PED Bitte nehmen Sie auf die Tabelle „Konfigurierung der Steuereingänge“ Bezug.	
	62	IC 2	Konfigurierbarer Steuereingang 2 (Schließer) - Default PED. START E / START I / OPEN / CLOSE / PED / TIMER / TIMER PED Bitte nehmen Sie auf die Tabelle „Konfigurierung der Steuereingänge“ Bezug.	
Sicherheit	70	COM	Sammeleingänge STOP, SAFE 1 und SAFE 2	
	71	STOP	Der Befehl unterbricht das Manöver. (N.C.) Wenn nicht verwendet, die Überbrückung eingeschaltet lassen.	
	72	SAFE 1	Konfigurierbarer Sicherheitseingang 1 (N.C.) - Default PHOT. PHOT / PHOT TEST / PHOT OP / PHOT OP TEST / PHOT CL / PHOT CL TEST / BAR / BAR TEST / BAR 8K2 / BAR OP / BAR OP TEST / BAR 8K2 OP / BAR CL / BAR CL TEST / BAR 8K2 CL Bitte nehmen Sie auf die Tabelle „Konfigurierung der Sicherheitseingänge“ Bezug.	
	73	SAFE 2	Konfigurierbarer Sicherheitseingang 2 (N.C.) - Default BAR. PHOT / PHOT TEST / PHOT OP / PHOT OP TEST / PHOT CL / PHOT CL TEST / BAR / BAR TEST / BAR 8K2 / BAR OP / BAR OP TEST / BAR 8K2 OP / BAR CL / BAR CL TEST / BAR 8K2 CL Bitte nehmen Sie auf die Tabelle „Konfigurierung der Sicherheitseingänge“ Bezug.	
Antenne	Y	ANTENNE	Eingang für Antenne. Eine auf 433 MHz abgestimmte Antenne verwenden. Für die Verbindung Antenne-Empfänger ist ein Koaxialkabel RG58 vorgesehen. Das Vorhandensein von metallischen Massen in der Nähe der Antenne kann den Funkempfang stören. Die Antenne bei ungenügender Reichweite des Senders an einer geeigneteren Stelle montieren.	
	#	SHIELD		

# MONTAGEANLEITUNG

## Konfigurierung der AUX-Ausgänge

Logik Aux= 0 - Ausgang MONOSTABILER FUNKKANAL. Der Kontakt bleibt für 1s geschlossen, wenn der Funkkanal aktiviert wird.
Logik Aux= 1 - Ausgang KONTROLLEUCHE TOR OFFEN SCA. Der Kontakt bleibt beim Öffnen und bei geöffnetem Flügel geschlossen, beim Schließen ist er intermittierend, bei geschlossenem Flügel hingegen geöffnet.
Logik Aux= 2 - Steuerausgang INNENLEUCHE. Der Kontakt bleibt für die in <i>HELLZEIT</i> eingestellte Zeit geschlossen
Logik Aux= 3 - Ausgang Befehl ZONENBELEUCHTUNG. Der Kontakt bleibt über die gesamte Dauer des Manövers hinweg geschlossen.
Logik Aux= 4 - Ausgang TREPPENBELEUCHTUNG. Der Kontakt bleibt bei Beginn des Manövers für 1 Sekunde geschlossen.
Logik Aux= 5 - Ausgang ALARM TOR OFFEN. Der Kontakt bleibt geschlossen, falls der Torflügel für eine Zeit offen bleibt, die das Doppelte der in TCA eingestellten Zeit beträgt.
Logik Aux= 6 - Ausgang BLINKLEUCHE. Der Kontakt bleibt während der Bewegung der Türflügel geschlossen.
Logik Aux= 7 - Nicht verwendet
Logik Aux= 8 - Nicht verwendet
Logik Aux= 9 - Ausgang WARTUNG. Der Kontakt bleibt beim Erreichen des im Parameter Wartung eingestellten Werts geschlossen, um die Wartungsanforderung anzuzeigen.
Logik Aux= 10 - Ausgang BLINKLEUCHE UND WARTUNG. Der Kontakt bleibt während der Bewegung der Türflügel geschlossen. Wenn der im Parameter Wartung eingestellte Wert bei Ende des Manövers bei geschlossenem Tor erreicht wird, schließt sich der Kontakt 4 Mal für 10 Sekunden und öffnet sich dann für 5 Sekunden, um die Wartungsanforderung anzuzeigen.
Logik Aux= 11 - Nicht verwendet
Logik Aux= 12 - Nicht verwendet
Logik Aux= 13 - Ausgang STATUS TOR GESCHLOSSEN. Der Kontakt bleibt geschlossen, wenn das Tor geschlossen ist.
Logik AUX= 14 - Ausgang BISTABILER FUNKKANAL Der Kontakt ändert den Status (offen-geschlossen), wenn der Funkkanal aktiviert wird.
Logik AUX= 15 - Ausgang ZEITGESTEUERTER FUNKKANAL. Der Kontakt bleibt bei aktiviertem Funkkanal für eine programmierbare Zeit geschlossen ( <i>ZEIT RÜSTUNG</i> ). Wird während dieser Zeit die Taste erneut gedrückt, beginnt die Zeitzählung erneut.
Logik Aux=16 - Ausgang ZUSTAND OFFENES TOR. Der Kontakt bleibt geschlossen, wenn das Tor offen ist.

## Konfigurierung der Steuereingänge

Logik IC= 0 - Als Start E konfigurierter Eingang. Funktionsweise gemäß Logik <i>IMPULSFÄHIG</i> . Externer Start für Ampelsteuerung.
Logik IC= 1 - Als Start I konfigurierter Eingang. Funktionsweise gemäß Logik <i>IMPULSFÄHIG</i> . Interner Start für Ampelsteuerung.
Logik IC= 2 - Als Open konfigurierter Eingang. Der Befehl führt eine Öffnung aus. Wenn der Eingang geschlossen bleibt, bleiben die Flügel bis zur Öffnung des Kontakts offen. Bei geöffnetem Kontakt schließt die Automation nach der TCA-Zeit, wenn diese aktiviert ist.
Logik IC= 3 - Als Close konfigurierter Eingang. Der Befehl führt eine Schließung aus.
Logik IC= 4 - Als Ped konfigurierter Eingang. Der Befehl führt eine teilweise Öffnung für Fußgänger durch. Funktionsweise gemäß Logik <i>IMPULSFÄHIG</i> .
Logik IC= 5 - Als Timer konfigurierter Eingang. Funktionsweise wie bei Open, aber die Schließung ist auch nach einem Stromausfall garantiert.
Logik IC= 6 - Als Timer Ped konfigurierter Eingang. Der Befehl bewirkt eine partielle Fußgängeröffnung. Wenn der Eingang geschlossen bleibt, bleibt der Flügel bis zur Öffnung des Kontakts offen. Wenn der Eingang geschlossen bleibt und ein Befehl Start E, Start I oder Open aktiviert wird, wird ein vollständiges Manöver ausgeführt, um dann die Fußgängeröffnung wiederherzustellen. Die Schließung wird auch nach einem Stromausfall garantiert.

## Konfigurierung der Sicherheitseingänge

Logik SAFE= 0 - Als Phot konfigurierter Eingang, Fotozelle nicht überprüft (*). (Abb. F, Pos. 1). Erlaubt den Anschluss von Vorrichtungen ohne zusätzlichen Prüfkontakt. Bei einer Abdunklung sind die Fotozellen sowohl beim Öffnen als auch beim Schließen aktiv. Eine Abdunklung der Fotozelle beim Schließen kehrt die Bewegung nur um, nachdem die Fotozelle freigegeben wurde. Wenn nicht verwendet, die Überbrückung eingeschaltet lassen.
Logik SAFE= 1 - Als Phot test konfigurierter Eingang, überprüfte Fotozelle. (Abb.F, Pos. 2). Aktivieren Sie die Überprüfung der Fotozellen zu Beginn des Manövers. Bei einer Abdunklung sind die Fotozellen sowohl beim Öffnen als auch beim Schließen aktiv. Eine Abdunklung der Fotozelle beim Schließen kehrt die Bewegung nur um, nachdem die Fotozelle freigegeben wurde.
Logik SAFE= 2 - Als Phot op konfigurierter Eingang, Fotozelle aktiv nur bei Öffnung nicht überprüft (*). (Abb. F, Pos. 1) Erlaubt den Anschluss von Vorrichtungen ohne zusätzlichen Prüfkontakt. Im Falle einer Abdunklung ist die Funktionsfähigkeit der Fotozelle beim Schließen ausgeschlossen. Blockiert in der Öffnungsphase die Bewegung für die Dauer der Abdunklung der Fotozelle. Wenn nicht verwendet, die Überbrückung eingeschaltet lassen.
Logik SAFE= 3 - Als Phot op test konfigurierter Eingang, überprüfte Fotozelle aktiv nur bei Öffnung (Abb. F, Pos. 2). Aktivieren Sie die Überprüfung der Fotozellen zu Beginn des Manövers. Im Falle einer Abdunklung ist die Funktionsfähigkeit der Fotozelle beim Schließen ausgeschlossen. Blockiert in der Öffnungsphase die Bewegung für die Dauer der Abdunklung der Fotozelle.
Logik SAFE= 4 - Als Phot cl konfigurierter Eingang, Fotozelle aktiv nur bei Schließung nicht überprüfen (*). (Abb. F, Pos. 1) Erlaubt den Anschluss von Vorrichtungen ohne zusätzlichen Prüfkontakt. Bei einer Abdunklung ist der Betrieb der Fotozelle bei Öffnung ausgeschlossen. Während der Schließung, kehrt die Bewegung unverzüglich um. Wenn nicht verwendet, die Überbrückung eingeschaltet lassen.
Logik SAFE= 5 - Als Phot cl test konfigurierter Eingang, überprüfte Fotozelle aktiv nur bei Schließung (Abb. F, Pos. 2). Aktivieren Sie die Überprüfung der Fotozellen zu Beginn des Manövers. Bei einer Abdunklung ist der Betrieb der Fotozelle bei Öffnung ausgeschlossen. Während der Schließung, kehrt die Bewegung unverzüglich um.
Logik SAFE= 6 - Als Bar konfigurierter Eingang, Tastleiste nicht überprüft (*). (Abb. F, Pos. 3) Erlaubt den Anschluss von Vorrichtungen ohne zusätzlichen Prüfkontakt. Der Befehl kehrt die Bewegung für 2 s um. Bei Nichtverwendung die Überbrückung eingeschaltet lassen
Logik SAFE= 7 - Als Bar konfigurierter Eingang, überprüfte Tastleiste (Abb. F, Pos. 4). Aktiviert die Überprüfung der Kontaktleisten bei Beginn der Bewegung. Der Befehl kehrt die Bewegung für 2 Sek. um.
Logik SAFE= 8 - Als Bar 8k2 konfigurierter Eingang (Abb. F, Pos. 5). Eingang für Ohmsche Kontaktleiste 8K2. Der Befehl kehrt die Bewegung für 2 Sek. um.
Logik SAFE=9 Eingang konfiguriert als Bar op, Tastleiste mit Inversion nur aktiv bei Öffnung, bewirkt bei Aktivierung während der Schließung das Anhalten der Automatisierung (STOP) (Abb. F, Pos. 3). Erlaubt den Anschluss von Vorrichtungen ohne zusätzlichen Prüfkontakt. Der Eingriff in der Öffnungsphase kehrt die Bewegung für 2 s um, der Eingriff in der Schließphase bewirkt den Stopp. Wenn nicht verwendet, die Überbrückung eingeschaltet lassen.
Logik SAFE=10 Eingang konfiguriert als Bar op test, überprüfte Tastleiste mit Inversion nur aktiv bei Öffnung, bewirkt bei Aktivierung während der Schließung das Anhalten der Automatisierung (STOP) (Abb.F, Pos. 4). Aktiviert die Überprüfung der Kontaktleisten bei Beginn der Bewegung. Der Eingriff in der Öffnungsphase kehrt die Bewegung für 2 s um, der Eingriff in der Schließphase bewirkt den Stopp.
Logik SAFE=11 Eingang konfiguriert als Bar 8k2 op, Leiste 8k2 mit Inversion nur aktiv bei Öffnung, bewirkt bei Aktivierung während der Schließung das Anhalten der Automatisierung (STOP) (Abb.F, Pos. 5). Der Eingriff in der Öffnungsphase kehrt die Bewegung für 2 s um, der Eingriff in der Schließphase bewirkt den Stopp.
Logik SAFE=12 Eingang konfiguriert als Bar cl, Tastleiste mit Inversion nur aktiv bei Schließung, bewirkt bei Aktivierung während der Öffnung das Anhalten der Automatisierung (STOP) (Abb.F, Pos. 3). Erlaubt den Anschluss von Vorrichtungen ohne zusätzlichen Prüfkontakt. Der Eingriff in der Schließphase kehrt die Bewegung für 2 s um, der Eingriff in der Öffnungsphase bewirkt den Stopp. Wenn nicht verwendet, die Überbrückung eingeschaltet lassen

# MONTAGEANLEITUNG

D814459 0AR00\_08

## Konfigurierung der Sicherheitseingänge

Logik SAFE=13 Eingang konfiguriert als Bar cl test, überprüfte Tastleiste mit Inversion nur aktiv bei Schließung, bewirkt bei Aktivierung während der Öffnung das Anhalten der Automatisierung (STOP) (Abb.F, Pos. 4). Aktiviert die Überprüfung der Kontakte bei Beginn der Bewegung. Der Eingriff in der Schließphase kehrt die Bewegung für 2 s um, der Eingriff in der Öffnungsphase bewirkt den Stopp.
Logik SAFE=14 Eingang konfiguriert als Bar 8k2 cl, Leiste 8k2 mit Inversion nur aktiv bei Schließung, bewirkt bei Aktivierung während der Öffnung das Anhalten der Automatisierung (STOP) (Abb.F, Pos. 5). Der Eingriff in der Schließphase kehrt die Bewegung für 2 s um, der Eingriff in der Öffnungsphase bewirkt den Stopp.

**(\*) Bei der Installation von Vorrichtungen des Typs „D“ (wie von EN 12453 definiert) mit nicht überprüfem Anschluss ist eine mindestens alle 6 Monate auszuführende Wartung vorgegeben.**

## Konfigurierung der Funkkanalbefehle

Logik CH= 0 - Als Start E konfigurierter Befehl. Funktionsweise gemäß Logik <i>INPULSFÖLGE</i> . Externer Start für Ampelsteuerung.
Logik CH= 1 - Als Start I konfigurierter Befehl. Funktionsweise gemäß Logik <i>INPULSFÖLGE</i> . Interner Start für Ampelsteuerung.
Logik CH= 2 - Befehl konfiguriert als Open. Der Befehl führt eine Öffnung aus.
Logik CH= 3 - Befehl konfiguriert als Close. Der Befehl führt eine Schließung aus.
Logik CH= 4 - Befehl konfiguriert als Ped. Der Befehl führt eine teilweise Öffnung für Fußgänger durch. Funktionsweise gemäß der Logik <i>INPULSFÖLGE</i> .
Logik CH= 5 - Befehl konfiguriert als STOP. Der Befehl führt einen Stopp aus.
Logik CH= 6 - Befehl konfiguriert als AUX1. (**) Der Befehl aktiviert den Ausgang AUX1
Logik CH= 7 - Nicht verwendet
Logik CH= 8 - Nicht verwendet
Logik CH= 9 - Befehl konfiguriert als AUX2. (**) Der Befehl aktiviert den Ausgang AUX2
Logik CH= 10 - Nicht verwendet
Logik CH= 11 - Nicht verwendet
Logik CH= 12 - Steuerung konfiguriert als DECKENLEUCHTE Die Steuerung aktiviert das Licht mit bistabiler Logik. Mindestens ein Nebenausgang muss als Innenleuchte eingestellt werden.

**(\*\*) Nur aktiv, wenn der Ausgang als monostabiler Funkkanal, Innenleuchte, Zonenbeleuchtung, Treppenbeleuchtung, bistabiler Funkkanal oder zeitgesteuerter Funkkanal konfiguriert ist.**

## 6) SICHERHEITSVORRICHTUNGEN

### 6.1) GEPRÜFTE VORRICHTUNGEN Abb. F

### 6.2) ANSCHLUSS VON 1 PAAR UNGEPRÜFTER FOTOZELLEN Abb.C

### 6.3) ANSCHLUSS VON 1 PAAR GEPRÜFTER FOTOZELLEN Abb. D

### 7) SPEICHERN VON SENDERN Abb. H

### 8) LÖSCHEN VON SENDERN Abb. G

### 9) ZUGANG ZU DEN MENÜS: ABB. 1

#### 9.1) MENÜ PARAMETER (PPr-PrM) (TABELLE „A“ PARAMETER)

#### 9.2) MENÜ LOGIKEN (LÖG ic) (TABELLE „B“ LOGIKEN)

#### 9.3) MENÜ FUNK (FLink) (TABELLE „C“ FUNK)

#### 9.4) MENÜ DEFAULT (dEFFRIÜLt)

Setzt das Steuergerät auf die voreingestellten DEFAULT-Werte zurück. Nach der Wiederherstellung muss ein neuer AUTOSSET erfolgen.

#### 9.5) MENÜ SPRACHE (SPr-PrChE)

Erlaubt die Spracheinstellung der Display-Programmierungsvorrichtung.

#### 9.6) MENÜ AUTOSSET (AutosEt)

- Einen automatischen Einstellungsvorgang durch Aufrufen des entsprechenden Menü starten.
- Sobald die OK-Taste gedrückt wird, wird die Meldung „.....“ angezeigt. Die Steuerung befiehlt einen Öffnungs- und anschließend einen Schließvorgang, bei dem automatisch das für die Bewegung des Flügels erforderliche Mindestdrehmoment eingestellt wird.

Die Anzahl der für den Autoset erforderlichen Manöver kann zwischen 1 und 3 variieren. Während dieser Phase ist es wichtig, das Verdunkeln der Fotozellen zu vermeiden und die Befehle START und STOP sowie das Display nicht zu benutzen. Am Ende dieses Vorgangs hat die Steuerung automatisch die optimalen Drehmomentwerte eingestellt. Diese überprüfen und ggf. wie in der Programmierung beschrieben ändern.

**! GEFAHR!** Ein fehlerhafte Installation kann zu Verletzungen an Personen oder Tieren sowie zu Sachschäden führen.

**! ACHTUNG!!** Sicherstellen, dass die an den vorgesehenen Punkten gemessene Aufprallkraft unter den in der Richtlinie EN12453 angegebenen Werten liegt.

**! Um die Sicherheit von Gegenständen und Personen zu gewährleisten, verwenden Sie die passive Gummileiste am Hauptschließbrand.**

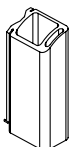

Mod. BFT CSP



**Achtung!!** Während des automatischen Einstellvorgangs ist die Funktion Hinderniserkennung nicht aktiv. Der Installateur muss die Bewegung der Automation überprüfen und verhindern, dass Personen oder Gegenstände in den Bewegungsbereich der Automation gelangen oder sich dort aufhalten.

Für ein besseres Ergebnis wird empfohlen, das Autoset mit Motor in Ruhelage vorzunehmen (das heißt nicht überhitzt durch eine größere Anzahl von ausgeführten Bewegungen).

#### 9.7) ABFOLGE ZUR ÜBERPRÜFUNG DER INSTALLATION

1. Das AUTOSSET-Verfahren ausführen (\*)
2. Die Aufprallkräfte überprüfen: Liegen sie im Grenzbereich (\*\*) ist auf Punkt 10 der Sequenz überzugehen, anderenfalls
3. Gegebenenfalls die Parameter für Geschwindigkeit und Empfindlichkeit (Kraft) anpassen: siehe Parametertabelle.
4. Die Aufprallkräfte erneut überprüfen: Liegen sie im Grenzbereich (\*\*) ist auf Punkt 10 der Sequenz überzugehen, anderenfalls
5. Eine passive Leiste anbringen
6. Die Aufprallkräfte erneut überprüfen: Liegen sie im Grenzbereich (\*\*) ist auf Punkt 10 der Sequenz überzugehen, anderenfalls
7. Die druck- oder stromempfindlichen Schutzvorrichtungen (zum Beispiel aktive Leiste) anbringen (\*\*)
8. Die Aufprallkräfte erneut überprüfen: Liegen sie im Grenzbereich (\*\*) ist auf Punkt 10 der Sequenz überzugehen, anderenfalls
9. Antriebsbewegung nur im Modus „Mann anwesend“ zulassen
10. Sicherstellen, dass alle Erfassungsvorrichtungen im Bewegungsbereich ordnungsgemäß funktionieren

(\*) Vor der Ausführung des Autosets sicherstellen, dass alle Montage- und Sicherungsvorgänge ordnungsgemäß ausgeführt worden sind, wie in den Anweisungen zur Installation im Handbuch der Motorisierung vorgegeben.

(\*\*) In Abhängigkeit von der Risikoanalyse könnte die Anbringung zusätzlicher empfindlicher Schutzvorrichtungen erforderlich sein

#### 9.8) MENÜ STATISTIKEN

Es ermöglicht die Anzeige der Platinenversion, der Anzahl der gesamten Manöver, der Anzahl der gespeicherten Funksteuerungen und der letzten 30 Fehler (die ersten 2 Ziffern geben die Position an, die letzten 2 den Fehlercode). Fehler 01 ist der jüngste. Der blinkende Fehler zeigt den ersten Fehler nach der letzten Wartung an.

#### 9.9) MENÜ PASSWORT

Ermöglicht die Festlegung eines Passworts für die Programmierung der Platine über das U-Link-Netz.

Wenn die Logik „SCHUTZNIVEAU“ auf 1,2,3,4 eingestellt ist, wird der Zugang zu den Programmiermenüs angefordert. Nach 10 aufeinanderfolgenden fehlgeschlagenen Anmeldeversuchen muss 3 Minuten gewartet werden, bis ein neuer Versuch unternommen wird. Während dieser Zeit wird bei jedem Zugriffsversuch „BLOC“ auf dem Display angezeigt. Das Default-Passwort ist 1234.

#### 10) OPTIONALE U-LINK-MODULE

Siehe Anleitungen zu den U-Link-Modulen  
Die Verwendung einiger Module führt zu einer Verringerung der Funkreichweite. Adaptieren Sie das System mit einer geeigneten Antenne, die auf 433MHz abgestimmt ist.

## MONTAGEANLEITUNG

TABELLE „A“ - PARAMETER - (PR-RN)

Parameter	Motoren	Min.	Max.	Voreinstellung	Persönlich	Definition	Beschreibung
$t_{cR}$		0	120	10		Zeit der automatischen Schließung [s]	Wartezeit vor der automatischen Schließung.
$PEd t_{cR}$		0	120	0		Automatische Schließzeit ab Fußgängeranöver [s]	Wartezeit vor dem automatischen Schließen nach einem Fußgängeranöver, NUR wenn abweichend von 0. Wenn der Parameter auf 0 gesetzt ist, ist die Wartezeit nach einem Fußgängeranöver die gleiche wie für das Nicht-Fußgängeranöver.
$r_{REU\ddot{U}N\ddot{U}G}$		1	180	40		Räumungszeit Ampelbereich [s]	Räumungszeit des Bereiches mit dem von der Ampel geregelten Verkehr.
$hELLE ZEit$		30	300	90		Einschaltzeit der Innenleuchte [s]	Einschaltdauer der Innenleuchte.
$ZEit AUSGANG$		1	240	10		Aktivierungszeit des zeitgesteuerten Ausgangs [s]	Aktivierungsdauer des zeitgesteuerten Funkkanalausgangs in Sekunden
$vErLAnGS. RUF$		1(***)	100	10		Verlangsamungsraum Öffnung [%]	Verlangsamungsraum bei Öffnung des Motors, ausgedrückt als Prozentsatz des Gesamthubs. <b>ACHTUNG:</b> Nach einer Änderung des Parameters muss ein vollständiges Manöver ohne Unterbrechungen ausgeführt werden. <b>ACHTUNG: Bei auf dem Display angezeigten „SET“ ist die Hinderniserfassung nicht aktiv.</b> <b>ACHTUNG:</b> Bei Aktuatoren mit integrierten Feststellern ist eine immer aktive Verlangsamung bei einem Wert über 5 zwingend erforderlich.
$vErLAnGS. ZU$		1(***)	100	10		Verlangsamungsraum Schließung [%]	Verlangsamungsraum bei Schließung des Motors, ausgedrückt als Prozentsatz des Gesamthubs. <b>ACHTUNG:</b> Nach einer Änderung des Parameters muss ein vollständiges Manöver ohne Unterbrechungen ausgeführt werden. <b>ACHTUNG: Bei auf dem Display angezeigten „SET“ ist die Hinderniserfassung nicht aktiv.</b> <b>ACHTUNG:</b> Bei Aktuatoren mit integrierten Feststellern ist eine immer aktive Verlangsamung bei einem Wert über 5 zwingend erforderlich.
$vErLAnGS. StrEcHE$		0	100	25		Verlangsamungsraum [%]	Verlangsamungsraum (Übergang von der Betriebsgeschwindigkeit zur Verlangsamungsgeschwindigkeit), sowohl bei der Öffnung, als auch bei der Schließung des Motors, ausgedrückt als Prozentsatz des Gesamthubs. <b>ACHTUNG: Nach einer Änderung des Parameters muss ein vollständiges Manöver ohne Unterbrechungen ausgeführt werden.</b> <b>ACHTUNG: Bei auf dem Display angezeigten „SET“ ist die Hinderniserfassung nicht aktiv.</b>
$tE iLoEFFn.$		10	100	30		Partielle Öffnung [%]	Raum für partielle Öffnung als Prozentsatz der vollständigen Öffnung, nach Aktivierung des Fußgängerbefehls PED.
$KrAFt RUF$		1	100	50		Kraft Flügel bei Öffnung [%]	Vom Flügel ausgeübte Kraft bei der Öffnung. Prozentsatz der abgegebenen Kraft, zusätzlich zu der mit Autoset eingestellten (und anschließend aktualisierten), vor Auslösen eines Hindernis-Alarms. Der Parameter wird über Autoset automatisch eingestellt.  <b>ACHTUNG: Wirkt direkt auf die Aufprallkraft ein: Sicherstellen, dass der eingestellte Wert den geltenden Sicherheitsbestimmungen entspricht (*). Falls erforderlich Sicherheitsvorrichtungen gegen Quetschgefahr installieren (**).</b>
$KrAFt ZU$		1	100	50		Kraft Flügel bei Schließung [%]	Vom Flügel ausgeübte Kraft bei der Schließung. Prozentsatz der abgegebenen Kraft, zusätzlich zu der mit Autoset eingestellten (und anschließend aktualisierten), vor Auslösen eines Hindernis-Alarms. Der Parameter wird über Autoset automatisch eingestellt.  <b>ACHTUNG: Wirkt direkt auf die Aufprallkraft ein: Sicherstellen, dass der eingestellte Wert den geltenden Sicherheitsbestimmungen entspricht (*). Falls erforderlich Sicherheitsvorrichtungen gegen Quetschgefahr installieren (**).</b>
$crAFt vErL oFF$		1	100	50		Kraft Flügel bei Öffnung bei Verlangsamung [%]	Vom Flügel ausgeübte Kraft bei der Öffnung. Prozentsatz der abgegebenen Kraft, zusätzlich zu der mit Autoset eingestellten (und anschließend aktualisierten), vor Auslösen eines Hindernis-Alarms. Der Parameter wird über Autoset automatisch eingestellt.  <b>ACHTUNG: Wirkt direkt auf die Aufprallkraft ein: Sicherstellen, dass der eingestellte Wert den geltenden Sicherheitsbestimmungen entspricht (*). Falls erforderlich Sicherheitsvorrichtungen gegen Quetschgefahr installieren (**).</b>
$crAFt vErL SchL$		1	100	50		Kraft Flügel bei Schließung bei Verlangsamung [%]	Vom Flügel ausgeübte Kraft bei der Schließung. Prozentsatz der abgegebenen Kraft, zusätzlich zu der mit Autoset eingestellten (und anschließend aktualisierten), vor Auslösen eines Hindernis-Alarms. Der Parameter wird über Autoset automatisch eingestellt.  <b>ACHTUNG: Wirkt direkt auf die Aufprallkraft ein: Sicherstellen, dass der eingestellte Wert den geltenden Sicherheitsbestimmungen entspricht (*). Falls erforderlich Sicherheitsvorrichtungen gegen Quetschgefahr installieren (**).</b>
$drÜcKkrAFt Sbc$		0	100	100		Unterdruckkraft des Flügels auf den Schließendechalter [%]	Vom Flügel während des Druckes auf den Schließendechalter ausgeübte Kraft.
$GESchL. RUF$		15	100	100		Geschwindigkeit bei Öffnung [%]	Prozentsatz der max. Geschwindigkeit, die bei der Öffnung des Motors erreicht werden kann. <b>ACHTUNG: Nach einer Änderung des Parameters muss ein vollständiges Manöver ohne Unterbrechungen ausgeführt werden.</b> <b>ACHTUNG: Bei auf dem Display angezeigten „SET“ ist die Hinderniserfassung nicht aktiv.</b>

# MONTAGEANLEITUNG

D814459 OAR00\_08

Parameter	Motoren	Min.	Max.	Voreinstellung	Persönlich	Definition	Beschreibung
GESchL. ZU		15	100	100		Geschwindigkeit bei Schließung [%]	Prozentsatz der max. Geschwindigkeit, die bei der Schließung des Motors erreicht werden kann. <b>ACHTUNG: Nach einer Änderung des Parameters muss ein vollständiges Manöver ohne Unterbrechungen ausgeführt werden. ACHTUNG: Bei auf dem Display angezeigten „SET“ ist die Hinderniserfassung nicht aktiv.</b>
GESchL. uErLAnG.	DEIMOS ULTRA BT B 400/600	15	25	15		Geschwindigkeit Verlangsamung [%]	Geschwindigkeit des Motors bei der Öffnung und bei der Schließung in der Phase der Verlangsamung, ausgedrückt als max. Betriebsgeschwindigkeit. <b>ACHTUNG: Nach einer Änderung des Parameters muss ein vollständiges Manöver ohne Unterbrechungen ausgeführt werden. ACHTUNG: Die Hinderniserfassung ist nicht aktiv, wenn „SET“ auf dem Display zu sehen ist.</b>
	ARES ULTRA BT B 1000/1500	10	25	10			
WArtUnG		0	250	0		Programmierung der Anzahl der Manöver für die Wartungsschwelle [in Hunderten]	Gestattet die Eingabe einer Anzahl von Manövern, nach der die Wartungsanforderung am Ausgang AUX angezeigt wird, der als Wartung oder Blinkleuchte und Wartung konfiguriert ist

(\*) In der Europäischen Union ist die Richtlinie EN12453 für die Kraftgrenzen anzuwenden.

(\*\*) Die Aufprallkräfte können durch die Verwendung von verformbaren Leisten reduziert werden.

(\*\*\*) Wenn der berechnete Wert weniger als 30 cm beträgt, wird er auf 30 cm eingestellt.

TABELLE „B“ - LOGIKEN - (LoG iH)

Logik	Definition	Voreinstellung	Die ausgeführte Einstellung ankreuzen	Optionen																									
tCR	Automatische Schließung	0	0	Logik nicht aktiv																									
			1	Aktiviert die automatische Schließung																									
PSRUE	Aktivierung Power Down	1	0	Power Down DEAKTIVIERT, das heißt die Stromversorgung des Zubehörs ist immer vorhanden. ⚠ Bei deaktivierter Logik liegt der Verbrauch im Standby bei > 0.5 W																									
			1	Power Down AKTIVIERT, das heißt die Stromversorgung des Zubehörs wird bei geschlossenem Tor deaktiviert.																									
ULink 1	ULink-Protokoll aktivieren	0	0	Beide U-Link-Anschlüsse unterstützen das neue U-Link2-Protokoll																									
			1	Aktivierung des U-Link-Protokolls (vorherige Version) am Anschluss 1 optionale Karte. Die Vorgängerversion des U-Link-Protokolls kann auf Anschluss 1 aktiviert werden.																									
SchnELLSchL.	Schnelle Schließung	0	0	Logik nicht aktiv																									
			1	Schließt 3 Sekunden nach der Freigabe der Fotozellen, ohne das Ende der eingestellten TCA abzuwarten.																									
bAtt conf iG	Konfig. Batterie	0	0	Keine Änderung der Funktionsweise.																									
			1	Vollständige Öffnung und Warten auf erneute Stromversorgung.																									
			2	Teilweise Öffnung, basierend auf dem Parameter „Teilweise Öffnung“, und Warten auf erneute Stromversorgung.																									
			3	Vollständiges Schließen und Warten auf erneute Stromversorgung.																									
iMPULSFoLGE	Bewegung Impulsfolge	0	0	Die als Start E, Start I und Ped konfigurierten Eingänge funktionieren mit der Logik 4 Schritte.																									
			1	Die als Start E, Start I und Ped konfigurierten Eingänge funktionieren mit der Logik 3 Schritte. Der Impuls während der Schließungsphase kehrt die Bewegung um.																									
			2	Die als Start E, Start I und Ped konfigurierten Eingänge funktionieren mit der Logik 2 Schritte. Bei jedem Impuls wird die Bewegung umgekehrt.																									
			<table border="1" style="width: 100%; text-align: center;"> <thead> <tr> <th colspan="4">Bewegung Impulsfolge</th> </tr> <tr> <th></th> <th>2 SCHRITTE</th> <th>3 SCHRITTE</th> <th>4 SCHRITTE</th> </tr> </thead> <tbody> <tr> <td>GESCHLOSSEN</td> <td>ÖFFNET</td> <td>ÖFFNET</td> <td>ÖFFNET</td> </tr> <tr> <td>BEIM SCHLIESSEN</td> <td>ÖFFNET</td> <td>ÖFFNET</td> <td>STOP</td> </tr> <tr> <td>OFFEN</td> <td>SCHLIESST</td> <td>SCHLIESST</td> <td>SCHLIESST</td> </tr> <tr> <td>BEIM ÖFFNEN</td> <td>SCHLIESST</td> <td>STOPP+TCA</td> <td>STOPP+TCA</td> </tr> <tr> <td>NACH STOPP</td> <td>ÖFFNET</td> <td>ÖFFNET</td> <td>ÖFFNET</td> </tr> </tbody> </table>		Bewegung Impulsfolge					2 SCHRITTE	3 SCHRITTE	4 SCHRITTE	GESCHLOSSEN	ÖFFNET	ÖFFNET	ÖFFNET	BEIM SCHLIESSEN	ÖFFNET	ÖFFNET	STOP	OFFEN	SCHLIESST	SCHLIESST	SCHLIESST	BEIM ÖFFNEN	SCHLIESST	STOPP+TCA	STOPP+TCA	NACH STOPP
Bewegung Impulsfolge																													
	2 SCHRITTE	3 SCHRITTE	4 SCHRITTE																										
GESCHLOSSEN	ÖFFNET	ÖFFNET	ÖFFNET																										
BEIM SCHLIESSEN	ÖFFNET	ÖFFNET	STOP																										
OFFEN	SCHLIESST	SCHLIESST	SCHLIESST																										
BEIM ÖFFNEN	SCHLIESST	STOPP+TCA	STOPP+TCA																										
NACH STOPP	ÖFFNET	ÖFFNET	ÖFFNET																										
VorALArM	Voralarm	0	0	Das Blinklicht leuchtet gleichzeitig mit dem Start des Motors.																									
			1-10	Die Voralarmfunktion ist aktiviert: Das Blinklicht leuchtet auf, bevor der Motor anläuft; der Parameterwert gibt die Dauer des Vorblinkens in Sekunden an.																									
tOtPArM	Mann anwesend	0	0	Schrittbetrieb.																									
			1	Funktionsweise Mann anwesend. Der Eingang 61 wird als OPEN UP konfiguriert. Der Eingang 62 wird als CLOSE UP konfiguriert. Das Manöver wird fortgesetzt, solange die Tasten OPEN UP oder CLOSE UP gedrückt gehalten werden.  ⚠ <b>ACHTUNG: Die Sicherheitsvorrichtungen sind nicht aktiv.</b>																									
			2	Funktionsweise Mann anwesend Emergency. Normalerweise Schrittbetrieb. Falls die Karte den Test der Sicherheitsvorrichtungen (Fotozelle oder Leiste, Er0x) 3 Mal in Folge nicht besteht, wird die Funktionsweise Mann anwesend aktiv bis zum Loslassen der Tasten OPEN UP oder CLOSE UP aktiviert. Der Eingang 61 wird als OPEN UP konfiguriert. Der Eingang 62 wird als CLOSE UP konfiguriert.  ⚠ <b>ACHTUNG: Mit Mann anwesend Emergency sind die Sicherheitsvorrichtungen nicht aktiv.</b>																									
			3	Betrieb in Anwesenheit eines Bedieners beim Schließen. Der Eingang 61 wird als OPEN UP konfiguriert. Der Eingang 62 wird als CLOSE UP konfiguriert. Das Öffnungsmanöver erfolgt automatisch, das Schließmanöver wird fortgesetzt, solange wie die Befehlstaste (CLOSE) gedrückt wird.  ⚠ <b>ACHTUNG: Die Sicherheitsvorrichtungen sind während des Schließens nicht aktiv.</b>																									

# MONTAGEANLEITUNG

Logik	Definition	Voreinstellung	Die ausgeführte Einstellung ankreuzen	Optionen		
IMPULSBLO. AUF	Blockiert Öffnungsimpulse	0	0	Der Impuls der als Start E, Start I und Ped konfigurierten Eingänge hat Auswirkung während der Öffnung.		
			1	Der Impuls der als Start E, Start I und Ped konfigurierten Eingänge hat keine Auswirkung während der Öffnung.		
IMPULSBLO. tca	Blockiert TCA-Impulse	0	0	Der Impuls der als Start E, Start I und Ped konfigurierten Eingänge hat eine Auswirkung während der Pause TCA.		
			1	Der Impuls der als Start E, Start I und Ped konfigurierten Eingänge hat keine Auswirkung während der Pause TCA.		
IMPULSBLO. ZU	Blockieren Impulse Schließen	0	0	Der Impuls der Eingänge, die als Start E, Start I und Ped konfiguriert sind, hat beim Schließen eine Auswirkung.		
			1	Der Impuls der Eingänge, die als Start E, Start I und Ped konfiguriert sind, hat beim Schließen keine Auswirkung.		
GEGENDRUCK AUF	Kurzzeitiger Gegendruck bei Öffnung	0	0	Logik nicht aktiv		
			1	Vor der Ausführung der Öffnung schiebt das Tor ca. 2 Sekunden in Richtung Schließung. Hierdurch lässt sich das Elektroschloss leichter entriegeln. <b>WICHTIG - Diese Funktion nicht verwenden, wenn keine geeigneten mechanischen Anschläge vorhanden sind.</b>		
GEGENDRUCK ZU	Kurzzeitiger Gegendruck bei Schließung	0	0	Logik nicht aktiv		
			1	Vor der Ausführung der Schließung schiebt das Tor ca. 2 Sekunden in Richtung Öffnung. Hierdurch lässt sich das Elektroschloss leichter entriegeln. <b>WICHTIG - Diese Funktion nicht verwenden, wenn keine geeigneten mechanischen Anschläge vorhanden sind.</b>		
DRUCKSTAB IL	Halten Blockierung	0	0	Logik nicht aktiv		
			1	Wenn der Motor in der Position vollständige Öffnung oder vollständige Schließung mehr als eine Stunde stehen bleibt, wird er für ca. 3 Sekunden in Richtung Anschlag aktiviert. Diese Operation wird stündlich ausgeführt. <b>WICHTIG - Diese Funktion nicht verwenden, wenn keine geeigneten mechanischen Anschläge vorhanden sind.</b>		
DRUCK Sbc	Druck Schließenschalter	0	0	Die Bewegung wird ausschließlich durch den Eingriff des Schließenschalters angehalten; in diesem Fall ist eine präzise Einstellung des Eingriffs des Schließenschalters erforderlich (Abb. G, Pos. B).		
			1	<b>Verwenden, wenn ein mechanischer Feststeller für den Schließvorgang vorhanden ist.</b> Diese Funktion aktiviert das Andrücken des Flügels am mechanischen Feststeller, ohne dass dieser vom Amperostop-Sensor als Hindernis wahrgenommen wird. Der Flügel setzt seinen Hub einige Sekunden fort, nachdem der Schließenschalter erkannt oder der mechanische Anschlag erreicht wurde. Auf diese Weise wird der Eingriff des Schließenschalters etwas vorverlegt, damit der Flügel perfekt am Feststeller anschlägt.		
ICE Funktion	Funktion Ice	0	0	Die Eingriffsschwelle des Amperostop-Schutzes bleibt fest auf dem eingestellten Wert.		
			1	Die Zentrale führt bei jedem Start automatisch eine Kompensierung der Eingriffsschwelle der Alarms Hindernis aus. Überprüfen Sie, dass die in den von der Norm EN12445 vorgesehenen Punkten gemessene Aufprallkraft unter den in der Norm EN 12453 angegebenen Werten liegt. Verwenden Sie im Zweifelsfall zusätzliche Schutzvorrichtungen. Diese Funktion ist nützlich bei Installationen, die bei niedrigen Temperaturen betrieben werden. <b>ACHTUNG: Nach der Aktivierung dieser Funktion muss ein Autoset-Manöver ausgeführt werden.</b>		
ALTERNATIVE DER INSTALLATION	Alternative der installation		0	Siehe Abb. E		
			1	Siehe Abb. E		
1 SAFE	Konfigurierung des Sicherheitseingangs SAFE 1. 72	0	0	Als Phot konfigurierter Eingang, Fotozelle.		
			1	Als Phot test konfigurierter Eingang, überprüfte Fotozelle.		
			2	Als Phot op konfigurierter Eingang, Fotozelle aktiv nur bei Öffnung.		
			3	Als Phot op test konfigurierter Eingang, überprüfte Fotozelle aktiv nur bei Öffnung.		
			4	Als Phot cl konfigurierter Eingang, Fotozelle aktiv nur bei Schließung.		
			5	Als Phot cl test konfigurierter Eingang, überprüfte Fotozelle aktiv nur bei Schließung.		
			6	Als Bar konfigurierter Eingang, Tastleiste.		
2 SAFE	Konfigurierung des Sicherheitseingangs SAFE 2. 73	6	8	Als Bar 8k2 konfigurierter Eingang. (Nicht aktiv auf SAFE 11,13).		
			9	Eingang konfiguriert als Bar OP, Tastleiste mit Inversion nur aktiv bei Öffnung. Bei Schließung wird die Bewegung angehalten.		
			10	Eingang konfiguriert als Bar OP TEST, überprüfte Tastleiste mit Inversion nur aktiv bei Öffnung. Bei Schließung wird die Bewegung angehalten.		
			11	Eingang konfiguriert als Bar OP 8k2 mit Inversion nur aktiv bei Öffnung. Bei Schließung wird die Bewegung angehalten. (Nicht aktiv auf SAFE 11,13).		
Nur mit Erweiterungskarte. Wenn Sie die Erweiterungskarte nicht verwenden, belassen Sie die Standardeinstellung (15)	Konfigurierung des Sicherheitseingangs SAFE 10. 77	15	12	Eingang konfiguriert als Bar CL, Tastleiste mit Inversion nur aktiv bei Schließung. Bei Öffnung wird die Bewegung angehalten.		
			Konfigurierung des Sicherheitseingangs SAFE 11. 78	13	Eingang konfiguriert als Bar CL TEST, überprüfte Tastleiste mit Inversion nur aktiv bei Schließung. Bei Öffnung wird die Bewegung angehalten.	
				Konfigurierung des Sicherheitseingangs SAFE 12. 79	14	Eingang konfiguriert als Bar CL 8k2, Tastleiste mit Inversion nur aktiv bei Schließung. Bei Öffnung wird die Bewegung angehalten. (Nicht aktiv an SAFE 11,13).
					Konfigurierung des Sicherheitseingangs SAFE 13. 80	15
1 IC	Konfigurierung des Steuereingangs IC 1. 61	0	0	Als Start E konfigurierter Eingang.		
			1	Als Start I konfigurierter Eingang.		
			2	Als Open konfigurierter Eingang.		
			3	Als Close konfigurierter Eingang.		

## MONTAGEANLEITUNG

D814459 0AR00\_08

Logik		Definition	Voreinstellung	Die ausgeführte Einstellung ankreuzen	Optionen				
2 IC		Konfigurierung des Steuereingangs IC 2. 62	4	4	Als Ped konfigurierter Eingang.				
				5	Als Timer konfigurierter Eingang.				
Nur mit Erweiterungskarte	10 IC	Konfigurierung des Steuereingangs IC 10. 64	2	6	Als Fußgängertimer konfigurierter Eingang.				
	11 IC	Konfigurierung des Steuereingangs IC 11. 65							
1ch		Konfiguration des Befehls 1. Funkkanal	0	0	Befehl Funk konfiguriert als START E.				
				1	Befehl Funk konfiguriert als Start I.				
				2	Befehl Funk konfiguriert als Open.				
2ch		Konfiguration des Befehls 2. Funkkanal	4	3	Befehl Funk konfiguriert als Close				
				4	Befehl Funk konfiguriert als Ped				
				5	Befehl Funk konfiguriert als STOP				
3ch		Konfiguration des Befehls 3. Funkkanal	9	6	Befehl Funk konfiguriert als AUX1 **				
				7	Nicht verwendet				
				8	Befehl Funk konfiguriert als AUX11 ** (nur mit Erweiterungskarte)				
4ch		Konfiguration des Befehls 4. Funkkanal	5	9	Befehl Funk konfiguriert als AUX2 **				
				10	Nicht verwendet				
				11	Nicht verwendet				
1RUH		Konfigurierung des Ausgangs AUX 1. 20-21	6	12	Befehl konfiguriert als INNENLEUCHTE Die Steuerung aktiviert das Licht mit bistabiler Logik. Mindestens ein Nebenausgang muss als Innenleuchte eingestellt werden.				
				0	Ausgang als monostabiler Funkkanal konfiguriert				
2RUH		Konfigurierung des Ausgangs AUX 2. 26-27	0	1	Als SCA konfigurierter Ausgang, Kontrollleuchte Tor offen.				
				2	Als Befehl Innenleuchte konfigurierter Ausgang.				
Nur mit Erweiterungskarte	10RUH	Konfigurierung des Ausgangs AUX 10. 22-23	3	3	Als Befehl Zonenbeleuchtung konfigurierter Ausgang.				
				4	Ausgang konfiguriert als Treppenbeleuchtung.				
				5	Ausgang konfiguriert als Alarm.				
				6	Ausgang konfiguriert als Blinkleuchte.				
				7	Nicht verwendet				
				8	Nicht verwendet				
				9	Ausgang konfiguriert als Wartung.				
				10	Ausgang konfiguriert als Blinkleuchte und Wartung.				
				11	Nicht verwendet				
				12	Nicht verwendet				
				13	Ausgang konfiguriert als Status Tor geschlossen				
				14	Ausgang als bistabiler Funkkanal konfiguriert				
				15	Ausgang als zeitgesteuerter Funkkanal konfiguriert				
				16	Ausgang konfiguriert als Status Tor offen				
				Nur mit Erweiterungskarte	Schloss	Typ Schloss. 28-29	0	0	Ausgang konfiguriert für 12 V elektrisches Schnappschloss===.
								1	Ausgang konfiguriert für 12 V elektrisches Magnetschloss===. Max. 0,5 A. Power Down ist bei dieser Einstellung nicht aktiv
2	Ausgang konfiguriert für 24 V elektrisches Schnappschloss===.								
3	Ausgang konfiguriert für 24 V elektrisches Magnetschloss===. Max. 0,25 A. Power Down ist bei dieser Einstellung nicht aktiv								
4	Traktionssperre: während des gesamten Manövers aktiv. Max.: 1 A für 1S, 0,2 A für den Rest des Manövers.								

## MONTAGEANLEITUNG

Logik	Definition	Voreinstellung	Die ausgeführte Einstellung ankreuzen	Optionen
<i>SCHÜTZEN WERU</i>	Einstellung des Schutzniveaus	0	0	<b>A</b> - Das Passwort für den Zugang zum Menü Programmierung wird nicht angefordert <b>B</b> - Aktiviert das Abspeichern der Funkfernsteuerungen per Funk. Diese Modalität wird in der Nähe der Bedientafel ausgeführt und macht keinen Zugang erforderlich: - Drücken Sie nacheinander die versteckte Taste und die normale Taste (T1-T2-T3-T4) eines bereits in der Standardmodalität mit dem Menü Funk abgespeicherten Senders. - Drücken Sie innerhalb von 10 Sekunden die versteckte Taste und die normale Taste (T1-T2-T3-T4) einer abzuspeichernden Fernbedienung. Der Empfänger verlässt die Programmiermodalität nach 10 Sekunden, innerhalb dieser Zeit können durch Wiederholung des vorausgehenden Punkts weitere neue Fernbedienungen eingegeben werden. <b>C</b> - Die automatische Eingabe der Replays über Funk wird aktiviert. Gestattet die Hinzufügung der programmierten Replays zum Speicher des Empfängers. <b>D</b> - Die Parameter der Karte können über das Netz U-link geändert werden.
			1	<b>A</b> - Das Passwort für den Zugang zum Programmiermenü wird angefordert. Das Default-Passwort ist 1234. Die Funktionen B – C – D bleiben bezogen auf die Funktionsweise 0 unverändert.
			2	<b>Nicht verwendet</b>
			3	<b>A</b> - Das Passwort für den Zugang zum Programmiermenü wird angefordert. Das Default-Passwort ist 1234. <b>B</b> - Die Abspeicherung der Fernbedienungen über Funk wird deaktiviert. <b>C</b> - Die automatische Eingabe der Replays über Funk wird deaktiviert. Die Funktion D bleibt im Vergleich zur Funktionsweise 0 unverändert
			4	<b>A</b> - Das Passwort für den Zugang zum Programmiermenü wird angefordert. Das Default-Passwort ist 1234. <b>B</b> - Die Abspeicherung der Fernbedienungen über Funk wird deaktiviert. <b>C</b> - Die automatische Eingabe der Replays über Funk wird deaktiviert. <b>D</b> - Die Möglichkeit der Änderung der Parameter der Karte über das Netz U-link wird deaktiviert. Die Fernbedienungen werden nur mit dem entsprechen Menü Funk abgespeichert.
<i>SERIELLER ModUS</i>	<b>Serieller Modus</b> <small>(Gibt an, wie die Karte in einer BFT-Netzwerkverbindung konfiguriert wird.)</small>	0	0	SLAVE Standard: Die Karte empfängt und sendet Befehle/Diagnose/usw.
			1	MASTER Standard: Die Karte sendet Aktivierungsbefehle (START, OPEN, CLOSE, PED, STOP) und andere Karten.
			2	SLAVE gegenläufige Flügel im lokalen Netz: die Platine ist der Slave in einem Netz mit gegenläufigen Flügeln ohne intelligentes Modul. (Abb. E)
			3	MASTER gegenläufige Flügel im lokalen Netz: die Platine ist der Master in einem Netz mit gegenläufigen Flügeln ohne intelligentes Modul. (Abb. E)
<i>AdRESSE</i>	<b>Adresse</b>	0	[ ___ ]	Identifiziert die Adresse von 0 bis 119 der Karte in einer lokalen BFT-Netzwerkverbindung. (siehe Abschnitt OPTIONALE MODULE U-LINK)
<i>vorbl. ANPEL</i>	<b>Vorblinken Ampel</b>	0	0	Vorblinken ausgeschlossen.
			1	Rote Blinkleuchten für 3 Sekunden bei Beginn des Manövers.
<i>ANPEL AUF rot</i>	<b>Ampel dauerhaft rot</b>	0	0	Rote Leuchten aus bei geschlossenem Tor.
			1	Rote Leuchten an bei geschlossenem Tor.

(\*\*) Nur aktiv, wenn der Ausgang als monostabiler Funkkanal, Innenleuchte, Zonenbeleuchtung, Treppenbeleuchtung, bistabiler Funkkanal oder zeitgesteuerter Funkkanal konfiguriert ist.

**TABELLE „C“ - MENÜ FUNK (FUNK)**

Logik	Beschreibung
<i>ZUFÜEG 1</i>	<b>Hinzufügen Taste 1ch</b> Ordnet die gewünschte Taste dem Befehl 1. Funkkanal zu
<i>ZUFÜEG 2</i>	<b>Hinzufügen Taste 2ch</b> Ordnet die gewünschte Taste dem Befehl 2. Funkkanal zu.
<i>ZUFÜEG 3</i>	<b>Hinzufügen Taste 3ch</b> Ordnet die gewünschte Taste dem Befehl 3. Funkkanal zu.
<i>ZUFÜEG 4</i>	<b>Hinzufügen Taste 4ch</b> Ordnet die gewünschte Taste dem Befehl 4. Funkkanal zu.
<i>ALLES Löschen</i>	<b>Liste löschen</b> <b>ACHTUNG!</b> Entfernt alle gespeicherten Funkfernsteuerungen vollständig aus dem Speicher des Empfängers.
<i>Löschen</i>	<b>Löscht einzelne Fernbedienung</b> Entfernt eine Fernbedienung (wird bei Replay deaktiviert). Schreiben Sie zum Auswählen der zu löschenden Fernbedienung die Position oder drücken Sie die Taste der zu löschenden Fernbedienung (die Position wird angezeigt)

